

FAIT MAIN
EN FRANCE



D
C
1840
DUVIVIER
CANAPES





FAIT MAIN EN FRANCE

MADE BY HAND IN FRANCE

Chez Duvivier Canapés, être artisan, c'est respecter l'union rare du beau et du vrai.

Nous croyons que notre métier passe par le respect des engagements sincères qui nous guident depuis 1840 :

Transmettre notre histoire et nos savoir-faire.

Nous sommes labellisés par l'État, Entreprise du Patrimoine Vivant.

Innover pour créer.

Nous collaborons avec de nouvelles signatures du design français, chic et décontracté.

Nous offrons des expériences uniques à nos clients.

Valoriser notre territoire.

Nous mettons en œuvre des matériaux d'origine locale.

Notre ébénisterie et notre sellerie sont situées dans la Vienne depuis l'origine.

Réconcilier l'humain et la planète.

Nous nous engageons pour un monde durable et confortable.

Ces engagements constants au service du beau et du vrai, fait main en France, font l'identité de notre Maison.

Chez Duvivier Canapés, depuis 1840, nos engagements n'ont pas changé.

For Duvivier Canapés, craftsmanship means respecting the rare union of the beautiful and the true.

We believe that our profession is based on being faithful to the sincere commitments that have guided us since 1840:

We seek to transmit our history and our know-how to the next generations.

Duvivier Canapés has been granted Living Heritage Company certification by the French government.

We believe that innovation contributes to creation.

Duvivier Canapés works hand in glove with the new French designers for a chic and laid-back look.

We offer our customers a unique experience.

We bring out the beauty and the richness of our territory.

Duvivier Canapés uses locally-sourced materials. Its cabinet-making and upholstery workshops have been in the Vienne region since its creation.

We work to reconcile the human being with the planet.

Duvivier Canapés works for a sustainable and comfortable world.

Our consistent commitment to the service of beauty and authenticity, and the creation of products made by hand in France, is at the heart of our company's identity.

At Duvivier Canapés, we have been steadfast and faithful to these commitments since 1840.

La Maison Duvivier Canapés <i>Maison Duvivier Canapés</i>	9
Collections <i>Collections</i>	37
Essentiels <i>Essentials</i>	103
Lexique photos <i>Photo lexicon</i>	151
Informations produits <i>Product information</i>	161

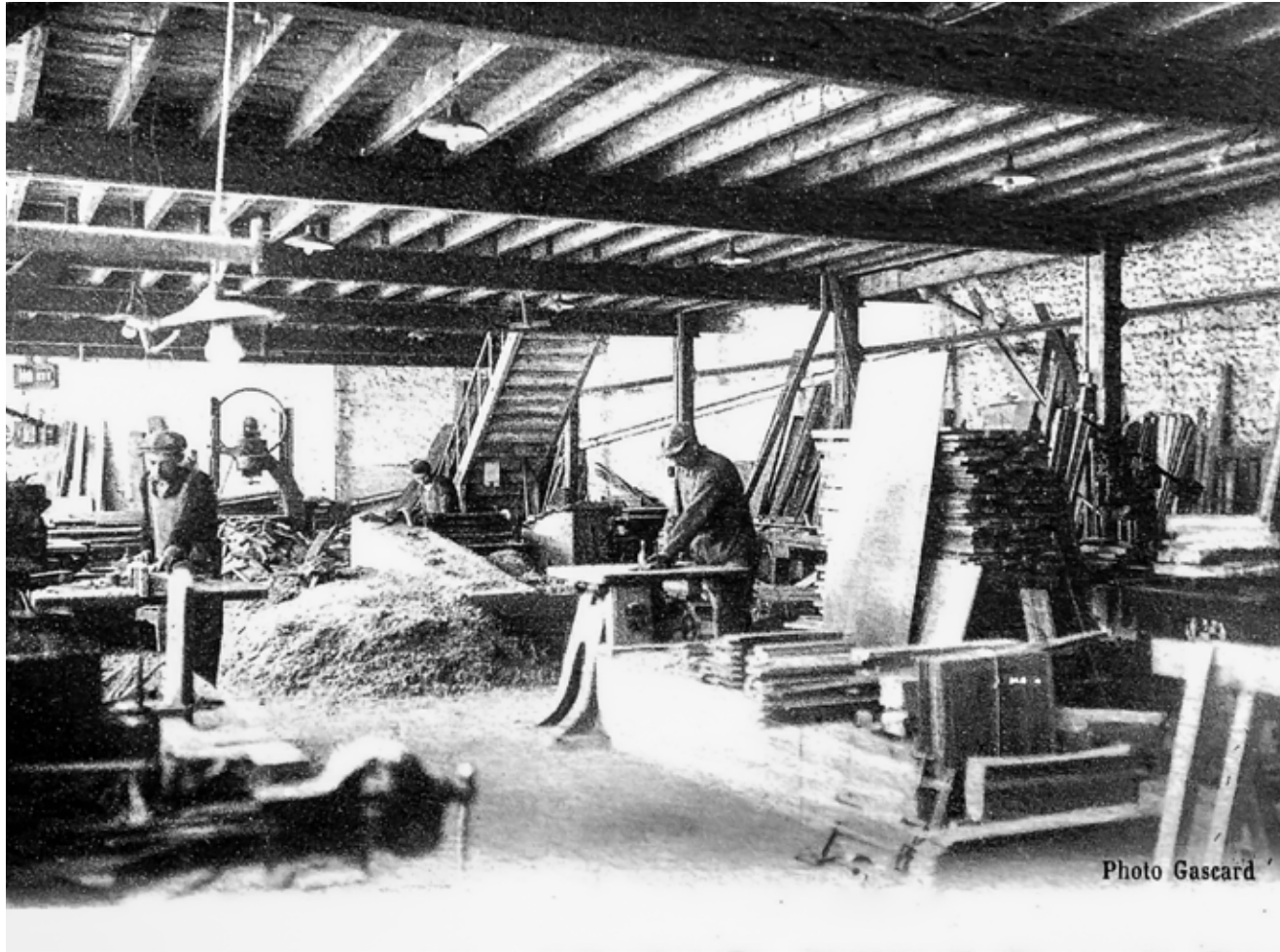

Une partie de l'ébénisterie, début du 20ème siècle / Part of the woodworking workshop, early 20th century. Photo Gascard, Jossé, France.

Maison Duvivier Canapés.

Héritière d'un savoir-faire presque bicentenaire de sellier-bourrelier, la Maison s'installe dans la Vienne dès l'origine en 1840.

Sur sept générations, elle développe une connaissance unique dans les métiers de l'artisanat tout en intégrant les techniques les plus avancées de l'industrie de l'ameublement.

Menuisiers, garnisseurs, couturiers et selliers travaillent les plus beaux matériaux pour offrir des canapés, fauteuils et meubles d'exception.

Inheriting almost two hundred years of know-how as a saddler and upholsterer, the company has been established in the Vienne region since 1840. Over seven generations, it has developed a unique knowledge of the crafts while integrating the most advanced techniques of the furniture industry. Carpenters, upholsterers, seamstresses and saddlers work with the finest materials to create exceptional sofas, armchairs and furniture.

1840

Installation de François-Baptiste Duvivier à Jossé dans la Vienne, en France. / *François-Baptiste Duvivier establishes in the Vienne French region.*

1978

Ouverture de l'Atelier de fabrication de sièges à Usson-du-Poitou dans la Vienne par Jean-Marie Duvivier, quatrième du nom. / *Jean-Marie Duvivier, 4th descendant, mounts an upholstery workshop in Usson-du-Poitou in France, initiating the haute couture sofa creation.*

1989

Création de la Marque Canapés Duvivier. / *Creation of the Canapés Duvivier Brand.*

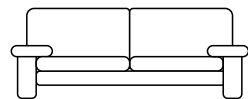

Maïlol

2000

Ouverture du premier showroom de la Marque à Paris et développement du réseau de revendeurs Duvivier Canapés, y compris à l'international. / *Opening of the first Brand showroom in Paris and development of Duvivier Canapés' distribution network in France and worldwide.*

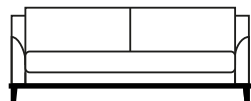

Mattiew

2005

Invention du système de suspension SBD qui augmente le confort et la durabilité des canapés. Ce système fait l'objet d'un dépôt de brevet.

Ouverture du premier point de vente Duvivier Canapés en Chine, à Shanghai. / *Invention of our own patented suspension system SBD increasing the comfort and durability of the sofas.*

Opening of Duvivier Canapés first showroom in Shanghai, China.

2006

L'entreprise reçoit le label Entreprise du Patrimoine Vivant, récompensant l'excellence des savoir-faire français et décerné par le Ministère de l'Économie, de l'Industrie et de l'Emploi. / *The French Ministry of Trade awards Duvivier Canapés the Living Heritage Company label, in recognition of its excellence in French craftsmanship.*

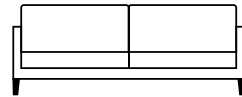

Centquatre

2016

Rachat de la société par Aymeric Duthoit. Nouvel élan donné à la Maison par la mise en place d'une stratégie de développement diversifié et durable. / *Acquisition of the company by Aymeric Duthoit. Implementation of a diversified and sustainable strategy.*

Ouverture par le partenaire japonais de l'enseigne Duvivier Paris à Tokyo, showroom de la Marque au Japon. / *Opening by the Japanese partner of the Duvivier Paris store in Tokyo, a showroom for the Brand in Japan.*

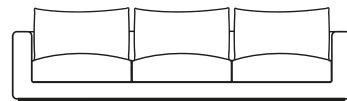

Basile

2017

Quand la tradition s'approprié les nouvelles technologies : simple, intuitive, la nouvelle application Duvivier Canapés, disponible sur Apple Store et Google Play, permet de configurer le modèle de son choix en 3D et Réalité Augmentée. / *When tradition embraces new technologies: simple, intuitive, the new Duvivier Canapés application, available on Apple Store and Google Play, allows you to configure the model of your choice in 3D and Augmented Reality.*

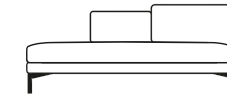

Jules

2018

Lancement de la nouvelle collection Jules, fruit de la collaboration avec la Designer Charlotte Juillard, très remarquée lors de sa présentation au salon Maison&Objet à Paris. / *Launch of our new collection Jules, designed by Charlotte Juillard, warmly welcomed at Maison&Objet exhibition.*

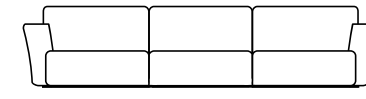

Auguste

2019

Nouvelle collaboration avec le styliste et designer de haute couture Guillaume Hinfray. Lancement de deux nouvelles collections majeures, Auguste et Émile qui confirment le virage pris par la Marque d'affirmer son caractère chic décontracté. / *Duvivier Canapés announces a new collaboration with the haute couture stylist and designer Guillaume Hinfray. Launch of two new major collections, Auguste and Émile. They confirm the shift made by the Brand to assert its character.*

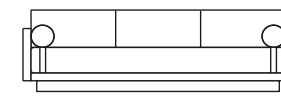

collection Elsa

2020

Guillaume Hinfray revisite une grande époque du design du 20ème siècle. Avec Elsa, il rend hommage aux années 70. / *Guillaume Hinfray revisits one major period of 20th century design. With Elsa, he pays tribute to the 70s.*

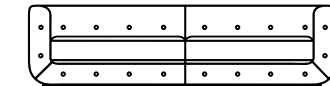

Serge

2021

La Maison fait appel à Pierre Gonalons, célèbre designer et architecte d'intérieur français. Pour elle, avec la collection Serge, il revisite un canapé iconique, le Chesterfield. / *The Maison called on Pierre Gonalons, a famous French designer and interior architect. With the collection Serge he revisits an iconic sofa, the Chesterfield.*

Première participation à la prestigieuse Design Week de Milan. / *First participation in the prestigious Milan Design Week.*

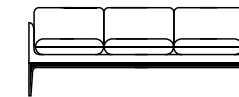

Allure

2022

La Maison dévoile un nouveau savoir-faire à l'occasion de la Paris Design Week : le tressage, emprunté à la mode et jusque là peu utilisé dans le monde du design. / *The Maison unveils a new craft at Paris Design Week: weaving, borrowed from the fashion industry and until now seldom used in the world of design.*

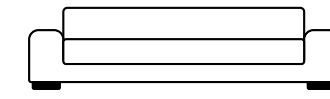

Arsène

2023

La Maison renforce son développement et celui du Fait Main en France avec la création d'un centre de savoir-faire d'exception et unique à moins de 3 heures de Paris, à Usson-du-Poitou, dans la Vienne. / *The Maison is structurally reinforcing its development and that of Made by Hand in France with the creation of a centre of exceptional know-how less than 3 hours from Paris, in Usson du Poitou in the Vienne region.*



Transmettre notre histoire et nos savoir-faire.

Transmit our history and know-how.

La trame de cette histoire est celle de la beauté qui s'entremêle avec l'excellence grâce aux mains des artisans.

C'est l'histoire d'une tradition qui, génération après génération, chérit, enrichit et transmet des savoir-faire.

C'est l'histoire du Fait Main en France que Duvivier Canapés perpétue depuis 1840.

The story is one of beauty intertwined with excellence through the hands of craftsmen.

It is the story of a tradition that, generation after generation, cherishes, improves and passes on know-how.

It is the story of the French handcraft that Duvivier Canapés has been perpetuating since 1840.

“ *Faire le choix de Duvivier Canapés,
c'est partager une belle histoire, celle
de nos artisans et de leurs savoir-faire,
celle de notre Maison.*

*Choosing Duvivier Canapés means sharing a beautiful story,
that of our craftsmen and their know-how, that of our Maison.*

Aymeric Duthoit
Président / CEO

”

La Maison Duvivier Canapés s'attache à pérenniser le savoir-faire des couturiers, selliers et selliers-garnisseurs. Ceux-ci le transmettent aux générations qui leur succèdent, préservant ainsi une fabrication intégralement réalisée en France et reconnue par le label Entreprise du Patrimoine Vivant. Les talents qui viennent renforcer l'effectif de l'entreprise, acquièrent expertise et valeurs d'excellence dans le travail au quotidien par l'observation des anciens et la répétition des gestes précis. Les techniques traditionnelles ont intégré les nouvelles technologies et se sont adaptées à la fabrication d'un produit contemporain, qui s'admire sous toutes les coutures. En effet, le même soin est apporté tant à l'endroit qu'à l'envers des pièces de mobilier de la Maison.

Depuis 2006, le label Entreprise du Patrimoine Vivant décerné par le Ministère de l'Economie, de l'Industrie et de l'Emploi valorise et encourage la culture française et son savoir-faire. Il distingue les entreprises françaises possédant un savoir-faire artisanal et/ou industriel d'excellence et leur apporte une reconnaissance.

En 2006, cette distinction a été attribuée à la Maison Duvivier Canapés en raison de son histoire riche, de sa notoriété au niveau national et international, de sa capacité d'innovation, de son savoir-faire rare dans l'utilisation du cuir authentique et naturel et enfin, de son expertise dans la fabrication en France de canapés et fauteuils de luxe.

Maison Duvivier Canapés strives to perpetuate the know-how of couturiers-saddlers, saddle makers and saddlers-upholsterers. They transmit this know-how to successive generations, thus preserving a production carried out entirely in France and recognized by the label of Living Heritage Company. The talented people that strengthen the company's workforce acquire expertise and values of excellence in their daily work by observation of the older generation and through repetition of precise gestures. Traditional techniques have incorporated new technologies and have adapted to the manufacture of a contemporary product, which can be admired from every angle. The same level of attention is given to both the outside and the inside of each piece of furniture made by the Brand.

Since 2006 the Living Heritage Company label, which values and encourages French culture and know-how, has been awarded by the French Ministry of Economy, Industry and Employment. It distinguishes and recognizes French businesses which possess a traditional and/or industrial know-how of excellence.

In 2006, this distinction was awarded to Maison Duvivier Canapés for its history, its notoriety at national and international scale, its capacity for innovation with rare expertise in the use of authentic natural leather and its know-how in the manufacture of luxury sofas and armchairs.







Innover pour créer. Innovation contributes to creation.

Les collections Duvivier Canapés se distinguent depuis l'origine par un design juste ; alliance parfaite de l'esthétique, du confort et de la matière, trio fédérateur d'une identité forte.

Dans sa démarche créative, Duvivier Canapés privilégie des lignes contemporaines, droites et épurées, sublimes par des matières nobles d'exception, dignes de la haute couture et de l'industrie du luxe.

Le design sobre, ponctué de détails singuliers, transforme chacune de ses créations en une véritable signature.

Mélange délicat d'élégance et de douceur de vivre, de convivialité et de moments culturels, nos canapés, fauteuils et mobiliers sont à l'image de l'esprit français. Ils conjuguent chic et simplicité, exigence de confort et délicieuse subtilité des détails.

La Maison collabore avec de nouvelles signatures du design français, chic et décontracté et s'attache à offrir des expériences uniques et confortables à ses clients.

From the outset, the Duvivier Canapés collections have been distinguished by their accurate design; a perfect alliance of aesthetics, comfort and materials, a trio that federates a strong identity.

In its creative approach, Duvivier Canapés favors contemporary, straight and pure lines, sublimated by exceptional noble materials, worthy of haute couture and the luxury industry.

The sober design, punctuated by singular details, transforms each of its creations into a true signature.

A delicate blend of elegance and relaxed living, conviviality and cultural moments, our sofas, armchairs and furniture reflect the French spirit. They combine chic and simplicity, high standards of comfort and delightful subtlety of detail.

Duvivier Canapés works hand in glove with the new French designers for a chic and laid-back look to offer customers a unique experience.

Guillaume Hinfray commence sa carrière dans un atelier de haute couture chez Nina Ricci. Diplômé à 21 ans de l'École de la Chambre Syndicale de la Couture Parisienne, il poursuit sa formation avec le designer et directeur artistique Christian Astuguevielle.

En 1991, les lumières de Milan, ville en pleine effervescence, l'attirent. Il découvre l'univers des souliers et le défi de lier le confort, l'ergonomie et l'élégance le passionne. Finalement, cet objet constitue peut-être le trait d'union qu'il cherchait entre la mode et le design, entre l'habillement et le meuble.

Il fonde avec son partenaire Marco Censi, un bureau de style spécialisé dans les accessoires. Pour autant, le design n'est jamais très loin. En 2001, il lance avec des amis de tous bords, architectes, stylistes, graphistes, le collectif « When A meets B », quand la Mode rencontre le Design, à moins que ce ne soit le contraire. Ce collectif prend conscience d'un clash culturel et sociétal : le design devient un produit de mode. Il veut jeter un pont entre ces deux disciplines et créer des meubles objets de désir comme l'est un produit de la mode. Début 2018, Guillaume s'implique directement dans la création de nouveaux modèles pour Duvivier Canapés. Cherchant à renouveler la gamme tout en respectant les savoir-faire, les standards de qualité et le fabriqué en France, il explore un chic décomplexé et décontracté typique du style parisien et jette ainsi un nouveau regard sur la Marque. En 2019, Guillaume Hinfray reprend la Direction Artistique de la Maison.

Guillaume Hinfray starts his career in a "haute couture" workshop at Nina Ricci. Graduated at the age of 21 from the School of the Union Chamber of the Paris Couture, he continues his training with the designer and creative director Christian Astuguevielle.

In 1991, the lights of Milan, a city in full effervescence, attract him. This is the beginning of a new adventure. Guillaume discovers the world of shoes. The challenge of linking comfort, ergonomics and elegance fascinates him. Finally, this object is perhaps the hyphen he seeks for, between fashion and design, between clothing and furniture.

With his partner Marco Censi, he founds a fashion office specializing in accessories. However, the design is never far away. In 2001, he launches with friends of all kinds, architects, stylists, graphic designers, the collective «When A meets B», when Fashion meets Design, unless it is the opposite. This collective becomes aware of a cultural and societal clash: design becomes a fashion product.

He wants to bridge these two disciplines and create furniture that are objects of desire as a fashion product can be.

Early 2018, Guillaume gets directly involved in the creation of new models for Duvivier Canapés.

Seeking to renew the range while respecting the know-how, the quality standards and the made in France, he explores a casual chic typical of Paris style and thus gives a new look at the Brand. In 2019, Guillaume Hinfray takes over the Creative Direction of the Maison.

“

Le design de qualité doit conjuguer bien-être, élégance et simplicité. L'humilité est la clé pour y arriver.

Qualitative design must combine well-being, elegance and simplicity. Humility is the key to achieving this.

”



Guillaume Hinfray, Styliste & Designer, Directeur Artistique / Creative Director, Milan.

Charlotte Juillard incarne la nouvelle génération de designers français à la démarche sensible et engagée. Après avoir brillamment suivi des études de Design et d'Architecture Intérieure à l'École Camondo à Paris, elle intègre le Groupe Benetton au sein de sa résidence créative « la Fabrica » située à Trévise en Italie où elle travaillera entourée d'une équipe de designers internationaux sous la direction de Sam Baron.

De retour en France, elle intègre les Ateliers de Paris en 2014 et décide de monter son propre studio de création. Avec sa démarche créative comme une recherche autour du geste dans une quête de valorisation de la matière, Charlotte a été immédiatement séduite par les valeurs éthiques et le savoir-faire de la Maison Duvivier Canapés. Cette collaboration fait partie d'une véritable prise de conscience qui vise à perpétuer nos savoir-faire.

« En tant que designer et entreprise nous avons une lourde mission : réapprendre au public à être sensible à une production locale et aux savoir-faire de nos industries qui se perdent au profit de fabrications délocalisées et de produits moins coûteux. »

Charlotte Juillard embodies the new generation of French designers with her inventive approach to materials. Following studies in Design and Interior Architecture at the Camondo School in Paris, she joined the Benetton Group within its creative workshop "la Fabrica" located in Treviso in Italy where she worked with a team of international designers under the direction of Sam Baron.

Returning to France, Charlotte joined the Ateliers de Paris in 2014 and decided to set up her own design studio. Her creative approach is like a quest to research and valorize material, so she was immediately seduced by the ethical values and the know-how of Maison Duvivier Canapés. This collaboration is part of a joined awareness that aims at maintaining our know-how.

"As a designer and company we have an important mission: re-teaching the public to be sensitive to local production and the know-how of our industries which are disappearing in favour of delocalised manufacturing and less expensive products."

“

Mon désir est de ne pas dénaturer la matière, de la mettre en valeur, de la sublimer, au service du confort et du bien-être.

My desire is not to alter material but to emphasise and enhance it, combining comfort and well-being.

”



Charlotte Juillard, Designer, Paris.

Pierre Gonalons, designer et architecte d'intérieur est installé à Paris. Né à Lyon dans une famille aux origines culturelles italiennes, il cultive très tôt une sensibilité au patrimoine français et à l'histoire de l'art.

Diplômé de l'école Camondo, Pierre Gonalons impose très vite sa vision singulière du design et de l'espace.

Il fonde son studio de création à 23 ans et dessine pour de prestigieuses maisons, Lalique, Chloé, Nina Ricci, Pernod, Weston... parallèlement à ses collections en autoédition et en éditions limitées pour des galeries internationales ou sa propre galerie parisienne.

Directeur Artistique de l'éditeur historique de design italien Paradisoterrestre, il dessine aussi pour de nombreux clients transalpins, Ceramica Bardelli, Masiero...

Ses créations s'inscrivent entre simplicité et spectaculaire et donnent la priorité à l'expression des matériaux traditionnels et aux savoir-faire artisanaux qu'il considère comme une source d'inspiration. Il défend un design minimal auquel il transmet des références aux arts décoratifs et à la culture Pop.

Depuis 2016, les projets d'aménagement d'intérieur se succèdent pour Pierre Gonalons et c'est dans la tradition des grands Ensembliers qu'il dessine jusqu'au moindre détail de ses décors.

Fidèle à sa sensibilité pour le patrimoine français et les savoir-faire d'excellence, l'architecte d'intérieur et designer s'associe à la Maison Duvivier Canapés en 2021.

Pierre Gonalons is a designer and interior architect based in Paris. Brought up in Lyon in a family with Italian roots, he very early develops sensitivity and taste to French heritage and the history of art.

After graduating from Camondo school, he quickly sets the tone for his singular view on design and space.

He founds his own creative studio at the age of 23 and collaborates with prestigious brands such as Lalique, Chloé, Nina Ricci, Pernod, Weston... while simultaneously developing his own limited-edition line of products for international galleries.

He becomes the Creative Director for the historical Italian design editor Paradisoterrestre and closely collaborates with numerous Italian clients such as Ceramica Bardelli, Masiero...

Drawing inspiration from a long history of craftsmanship of traditional materials, his creations come across as both simple and spectacular dialogues between present and past. He defends a minimalist approach of design imbued with references to pop culture and decorative arts.

Since 2016 Pierre Gonalons has been focusing his creativity on a wide array of interior architecture projects. In the pure tradition of the greatest holistic interior architects, and fuelled by his own experience in furniture design, he takes at heart to draw every single detail of his decors, down to the last element.

True to his sensitivity to French heritage and premium know-how, the interior architect and designer started to collaborate with Maison Duvivier Canapés.

“

J'aime toujours relire l'histoire du mobilier à ma façon et en extraire ce qui me semble encore contemporain aujourd'hui.

I always like to reread the history of furniture in my own way and extract from it what still seems contemporary to me today.

”



Pierre Gonalons, Designer & Architecte d'Intérieur / Interior Architect, Paris.

Valoriser notre territoire.

Bring out the beauty and the richness of our territory.

Pour la Maison Duvivier Canapés, créer et fabriquer des meubles Fait Main en France n'a jamais été une posture ou un dogme mais une conviction. Elle a souhaité garder son âme et demeure ainsi, aujourd'hui encore, un des rares ateliers de ce secteur à réellement fabriquer l'intégralité de ses collections en France.

La Maison a fait le choix très assumé de ne jamais délocaliser sa fabrication pour abaisser les coûts de production; ni de ses canapés, ni d'aucun de ses autres meubles. Au contraire, elle a affirmé sa volonté de pérenniser et de transmettre des savoir-faire et maintenir ainsi l'emploi dans sa région. Cet attachement continue de dynamiser son territoire. Les talents qui viennent renforcer l'effectif de l'entreprise, acquièrent expertise et valeur d'excellence dans le travail au quotidien par l'observation des anciens et la répétition des gestes précis.

For Duvivier Canapés, making furniture Made by Hand in France has never been a posture or a dogma but a conviction. The company wished to keep its soul and remains one of the few workshops in this sector to actually manufacture all of its collections in France.

Since 1840, the company has made the very conscious choice to never de-localate its production to reduce production costs. Neither for its sofas nor for any of its other furniture. On the contrary, it has stated its desire to perpetuate and therefore pass on French know how from generation to generation, which cannot be found elsewhere, and thus maintain employment in its French region. This attachment continues to energise its territory. The talents that come to reinforce the company's workforce acquire expertise and value of excellence in their daily work by observing their elders and repeating precise gestures.

Depuis sa création en 1840, Duvivier Canapés est fière de faire rayonner son territoire. La Maison revendique son appartenance à la région de la Vienne tel un gage de qualité et une volonté d'exemplarité dans la fabrication française. Les deux ateliers de fabrication se situent à quelques kilomètres au sud de Poitiers à Usson-du-Poitou : la sellerie destinée au travail des cuirs et des tissus ainsi qu'à l'assemblage des mobiliers et la nouvelle ébénisterie inaugurée en 2023. Toutes deux ainsi côte à côte renforcent le développement de la Maison et du Fait Main en France. Elles constituent un centre de savoir-faire d'exception unique, à moins de 3 heures de Paris, au service de la Marque et des plus grands architectes d'intérieur.

La Maison a également fait le choix de ne jamais dépendre des importations de matières premières mais au contraire de s'inscrire dans un écosystème patiemment construit lui permettant de se fournir auprès d'un réseau de partenaires français ou, pour une faible partie, européens. Elle contribue ainsi à fidèlement garantir de l'activité à ces entreprises dans l'approvisionnement en bois, cuirs et tissus français de la meilleure qualité. Il s'agit pour la Maison d'asseoir l'authenticité de ses meubles, d'assurer leur origine et leur caractère français.

Ne jamais compromettre la qualité des matières ni l'excellence attendue par ses clients, tel est l'engagement. Tous les produits Duvivier Canapés sont à ce titre garantis 10 ans. Ils sont tous conçus par des designers français et le service de développement interne, puis fabriqués par des artisans formés en France. Ils répondent à un cahier des charges et des critères drastiques. La Maison participe ainsi à la valorisation et la pérennité du geste artisanal français.

Since its creation in 1840, Duvivier Canapés has been proud to make you discover its local territory. The company claims its French region belonging as a guarantee of quality and a desire for exemplarity in the French manufacturing.

Both manufacturing workshops are located a few kilometres south of Poitiers in Usson-du-Poitou: the saddlery, the workshop of leathers and fabrics as well as assembling furniture, and the new cabinetmaking workshop inaugurated in 2023. Both of these facilities, side by side, reinforce the development of the Maison and of the Made by Hand in France. They constitute a unique centre of exceptional know-how, less than 3 hours from Paris, at the service of the Brand and the greatest interior designers.

The Maison has also chosen never to depend on imported raw materials, but rather to be part of an ecosystem that has been patiently built up, enabling it to obtain supplies from a network of partners, mainly French or, to a lesser extend, european. Thus it contributes to faithfully guarantee the activity of these companies in the supply of French wood, leather and fabrics of the highest quality. For the Maison, it is a question of establishing the authenticity of its furniture, ensuring its pure French origin and character.

Never compromising the quality of materials or the excellence expected by its customers, such is its commitment. All Duvivier Canapés products are guaranteed for 10 years. They are all designed by French designers and the internal development department, then manufactured by craftsmen trained in France. They meet strict specifications and criteria. In this way, the company participates in the promotion and the continuity of French craftsmanship.



Le cuir, un travail d'orfèvre. The leather experience.

Pour Duvivier Canapés, la passion du cuir s'allie au savoir-faire artisanal de sellerie depuis 1840. Véritable signature de la Marque, les cuirs de la Maison sont sélectionnés parmi les plus beaux du monde. Le cuir est une matière naturelle ; chaque peau est unique. L'expérience du tanneur et sa maîtrise des méthodes traditionnelles sont indispensables pour obtenir un beau cuir, naturel, authentique et durable. Elle ne fait appel qu'aux tanneurs les plus reconnus, partageant les mêmes valeurs, et s'associe avec eux à la Filière Française du Cuir.

Le cuir de la Maison garantit un toucher et un confort inimitables, exclusifs et exceptionnels. Seuls des cuirs pleine fleur sont sélectionnés. Cette sélection et ces finitions haut de gamme garantissent toutes les qualités de confort et d'usage d'une matière naturelle.

For Duvivier Canapés, the passion for leather is combined with the know-how of the upholsterer since 1840. A true signature of the Brand, the company's leathers are selected from among the finest in the world. Leather is a natural material; each skin is unique. The experience of the tanner and his mastery of traditional methods are essential to obtain a beautiful, natural, authentic and hard-wearing leather. The company only uses the most renowned tanners who share the same values, and works with them in the Filière Française du Cuir.

The leather of the Maison guarantees an inimitable, exclusive and exceptional touch and comfort. Only full grain leathers are selected. This selection and these top-of-the-range finishes guarantee all the qualities of comfort and use of a natural material.

Le tissu, tout en matière. Fabric, in all material.

La Maison affirme son caractère et son identité aussi au travers de collaborations avec de grands éditeurs de tissus français, partageant les mêmes valeurs. Ces collaborations offrent de magnifiques variations de matières et de couleurs dans la plus pure tradition du chic français.

La Marque affirme aussi tout son caractère et sa signature dans l'association des matières en mariant par exemple le tissu et le cuir.

The Maison also asserts its character and identity through collaborations with major fabric editors, sharing the same values, these collaborations offer magnificent variations of materials and colors in the purest tradition of French chic.

The Brand also asserts its character and signature in the combination of materials by pairing for example leather and fabric.

Le bois, la beauté et la durabilité de l'objet. Wood, beauty and durability of the object.

Les arbres et les forêts façonnent notre paysage. Le bois façonne notre vie. Le bois est naturel. Le bois vit. Le bois rayonne de chaleur et de confort. Aucun arbre n'est semblable à l'autre, aucun type de bois n'a les mêmes propriétés. Chez Duvivier Canapés, le bois est un élément fort du design et de la durabilité des canapés, des fauteuils et des meubles. C'est pourquoi nous travaillons des bois haut de gamme, des plus belles essences et de la meilleure qualité. Et c'est pourquoi, par exemple, les châssis des canapés sont tous réalisés en hêtre massif.

Les artisans ébénistes y apportent leurs soins et leurs gestes les plus précis pour faire naître des meubles qui imprèneront votre intérieur de leur âme.

Trees and forests shape our landscape. Wood shapes our lives. Wood is natural. Wood lives. Wood radiates warmth and comfort. No two trees are alike, no two types of wood have the same properties.

At Duvivier Canapés, wood is a strong element in the design and durability of sofas, armchairs and furniture. This is why we work with top-of-the-range woods, the most beautiful species and the best quality. This is also why, for example, the sofa frames are all made from solid beech.

Our cabinetmakers use their care and precision to create furniture that will imbue your interior with its soul.

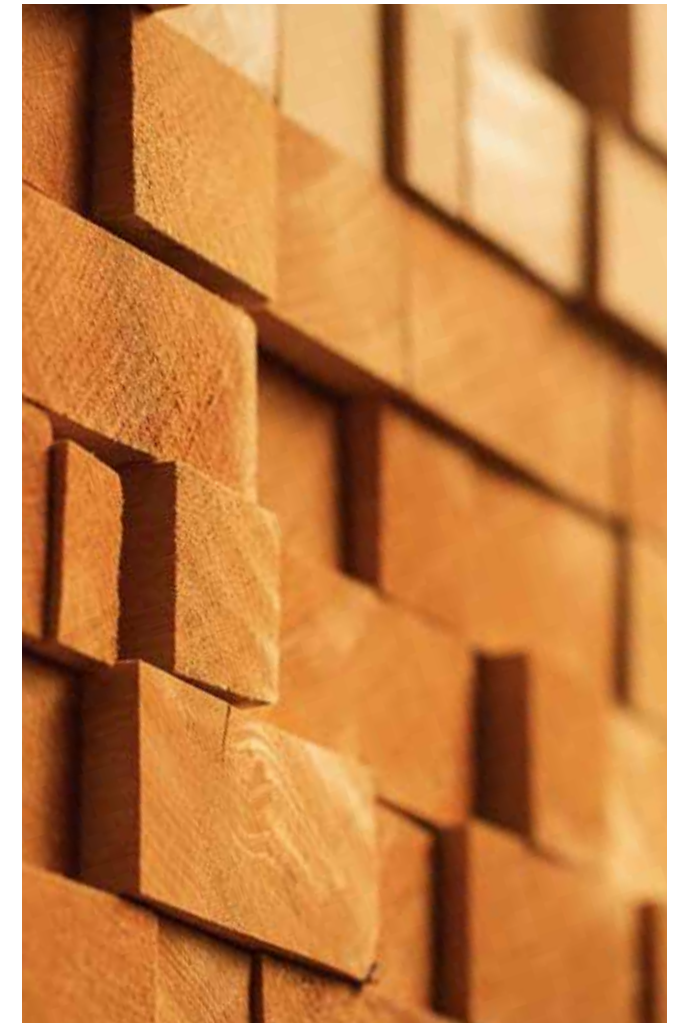



Réconcilier l'humain et la planète. Reconciling people and the planet.

Duvivier Canapés accorde une importance primordiale à la responsabilité de l'entreprise : envers ses clients, envers la société et envers l'environnement. La Maison s'implique dans une démarche de dialogue continu. Comme tout échange, ce dialogue doit être nourri par l'authenticité, l'écoute et la sincérité.

Dans cet esprit, elle cherche à développer et transmettre une éthique de production et de consommation qui s'inscrit dans la fidélité à ses artisans et à ses fournisseurs, la fierté de son territoire et de ses origines, la responsabilité envers l'environnement et la franchise vis à vis de ses clients.

Duvivier Canapés places high importance on the company's responsibility: towards its customers, towards society and towards the environment. The Maison is involved in a process of continuous dialogue. Like any exchange, this dialogue must be conducted by authenticity, listening and sincerity. In this spirit, the company seeks to develop and transmit a production and consumption ethic. Such an ethic is in keeping with its craftsmen and suppliers, the pride of its land and origins, the responsibility towards the environment and the frankness towards its customers.

Pour la Maison Duvivier Canapés, un meuble n'est ni un bien périssable, ni un accessoire. Cette conception du mobilier dans la durée est à la croisée d'un changement de mode de consommation, en faveur de la soutenabilité, pas de l'instantané. Un modèle qui privilégie la qualité à la quantité et qui redonne un sens à la fiabilité et à la fidélité. Duvivier Canapés associe donc une fabrication d'excellence, fondée sur des méthodes traditionnelles éprouvées, à une conception moderne afin de renouveler l'art de vivre français. Comme tel, un mobilier Duvivier Canapés ne saurait se dégrader avec l'âge. Bien au contraire, il se révèle à l'épreuve du temps.

La Maison attribue une importance toute particulière à la qualité de ses meubles. C'est avec la plus haute exigence qu'elle sélectionne ses partenaires fournisseurs, avec la plus haute attention qu'elle choisit et façonne ses cuirs et tissus et avec les meilleurs savoir-faire qu'elle associe ces matières au bois, au métal et aux duvets. Les produits de la Marque sont garantis 10 ans.

C'est parce que la Maison Duvivier Canapés a le souci de soi et l'amour du travail bien fait, qu'elle a aussi conscience de son environnement. Elle s'est pleinement engagée dans une démarche éco-responsable. Ses matières proviennent d'une gestion durable : forêts écogérées et labellisées FSC ou PEFC, emballages propres, surplus de hêtre massif de l'industrie nautique haut de gamme, tissus Recover® (principe de revalorisation du textile innovant).

La production intégralement française permet de réduire significativement l'empreinte carbone en terme de transport. La fabrication à la commande permet quant à elle de limiter les surproductions inutiles.

Les sociétés changent, les actes d'achat sont réfléchis, pensés avec conscience, anticipés. Les clients savent qu'ils ont le pouvoir de faire bouger les lignes et c'est pour les encourager et les soutenir dans cette approche que la Maison a toujours fait preuve de la plus grande transparence sur l'origine de sa fabrication. Fabrication qui met en avant l'art de vivre à la française et que l'on retrouve dans nos meubles français chics et décontractés.

La Maison a une conviction : la façon dont nous consommons et fabriquons a durablement un impact économique, social et écologique.

For Duvivier Canapés, furniture is neither a perishable good nor an accessory. This concept of long-term furniture is at the crossroads of a change in consumption patterns, in favour of sustainability, not instantaneous consumption.

A model that favours quality over quantity and gives new meaning to reliability and loyalty.

Duvivier Canapés therefore combines excellent manufacturing, based on tried and tested traditional methods, with modern design to renew the French art of living. As such, Duvivier Canapés furniture will not deteriorate with age. On the contrary, it stands the test of time.

Duvivier Canapés attaches particular importance to the quality of its furniture. It is with the highest standards that it selects its supplier partners, with the greatest care that it chooses and shapes its leathers and fabrics and with the best know-how that it combines these materials with wood, metal and down. The Brand's products are guaranteed for 10 years.

Because Duvivier Canapés cares about itself and loves a job well done, it is also aware of its environment. It is fully committed to an eco-responsible approach. Its materials come from sustainable management: eco-managed and FSC or PEFC labelled forests, clean packaging, solid beech surplus from the top-of-the-range nautical industry, Recover® fabrics (an innovative textile reuse principle).

The entirely French production allows to significantly reduce the carbon footprint in terms of transport. Manufacturing to order allows us to limit unnecessary overproduction.

Societies are changing, purchasing actions are being thought through, consciously considered and anticipated. Customers know that they have the power to change things and it is to encourage and support them in this approach that the Maison has always shown the greatest transparency on the origin of its manufacturing. A manufacturing process that highlights the French art of living and that can be found in our chic and laid-back French furniture.

The Maison has a conviction: the way we consume and manufacture has a lasting economic, social and ecological impact.



Collections

Collections



Allure
38



Arsène
44



Auguste
52



Basile
60



Centquatre
66

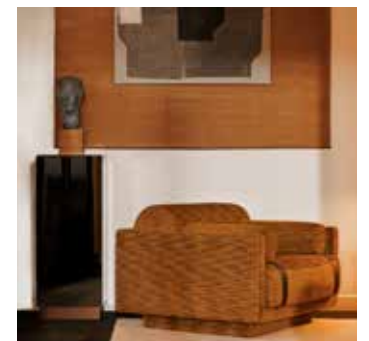

Elsa
72



Joséphine
80



Jules
86



Serge
94

Allure

Design Duvivier Canapés

Allure arrive à l'heure, car vive est son allure.
Et vive Allure, car belle est son allure.

*Allure arrives on time, because his pace is lively, and
Allure is lively, because his pace is beautiful.*

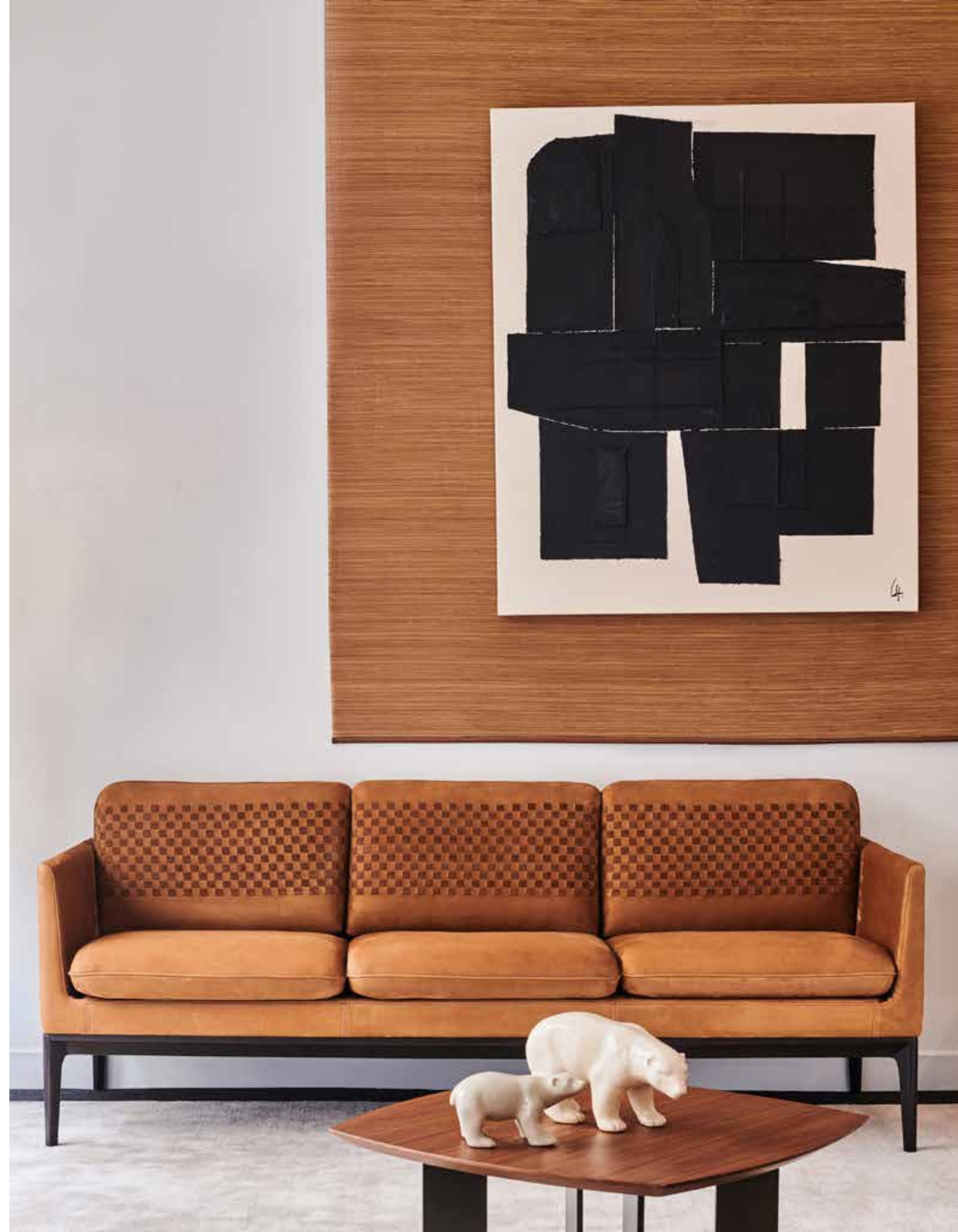





Arsène

Design d'Artisan / *Craftsman Design*

Guillaume Hinfrey

Arsène est à la fois l'aîné et le nouveau-né.

À ce titre, il concentre toutes les attentions.

De la famille il présente les qualités héréditaires,
traits nets et lignes régulières.

Il laisse aussi percevoir ses talents propres, simplicité
et sens de l'essentiel.

Certes il n'est pas vieux mais il est déjà grand.

Arsène is both the eldest and the newborn.

As such, he is the focus of all our attention.

He has inherited his clean-cut features and regular lines.

*He also reveals his own talents - simplicity and a sense
of the essential.*

He is not old, but he is already great.









Auguste

Design Guillaume Hinfrey

La chose était entendue. Après le déjeuner, il ne souffrait plus le chahut habituel. Son Auguste présence marquait l'heure de la sieste.

The thing was settled. After lunch he could not suffer the usual rumpus. His August presence meant the start of the nap time.

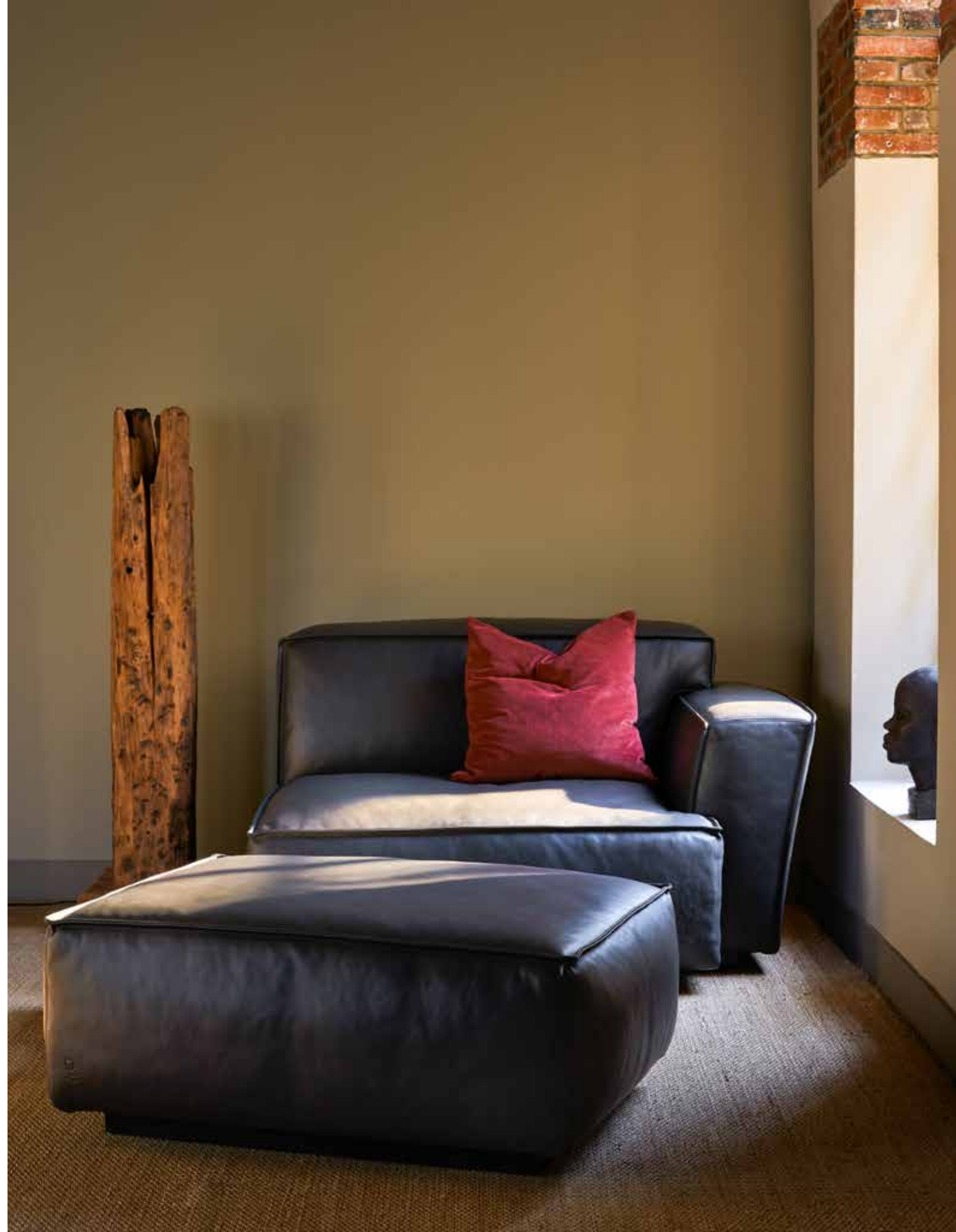







Basile

Design Duvivier Canapés

Il régnait comme un parfum de Babylone, perdu dans le temps et le raffinement. Basile, seul, donnait encore une idée des gloires du palais.

A perfume of Babylon floated in the air, lost in time and refinement. Basile alone gave an idea of the palace's past glory.







Centquatre

Design Duvivier Canapés

Si dix et vingt font trente et vingt-deux et vingt-deux font quarante-quatre, alors dix et vingt et trente et vingt-deux et vingt-deux font Centquatre.

If ten and ten make thirty and twenty-two and twenty-two make forty-four, then ten and ten and thirty and twenty-two and twenty-two make Hundred and four (Centquatre).





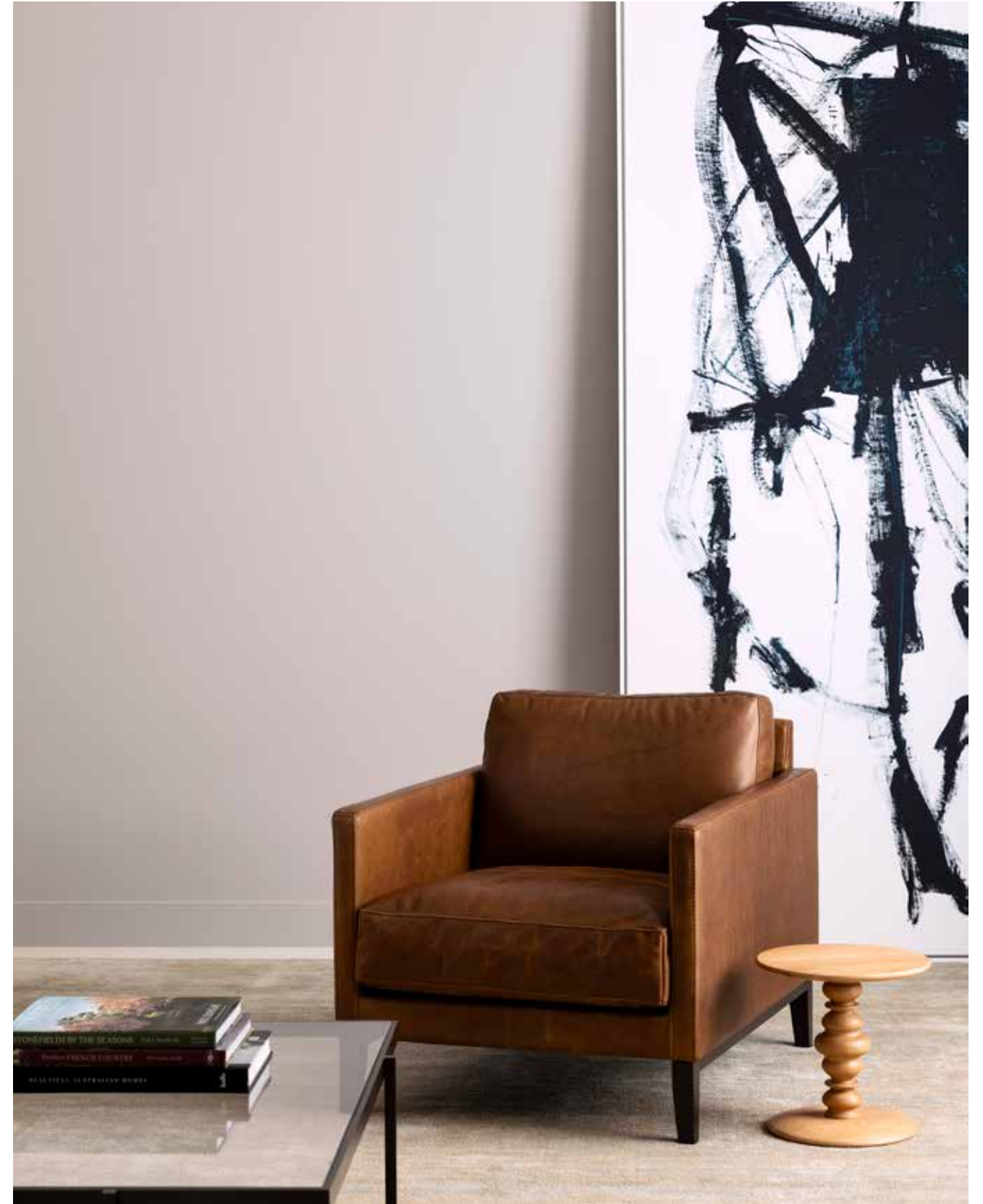

Elsa

Design Guillaume Hinfrey

Elsa, c'est le mariage harmonieux des contraires. Élégante et décontractée. Souple et structurée. Nonchalante et gainée. Pas de doute, elle sort du lot Elsa.

Elsa is the harmonious marriage of opposites. Elegant and relaxed. Supple and structured. Nonchalant and sheathed. No doubt, Elsa stands out from the crowd.







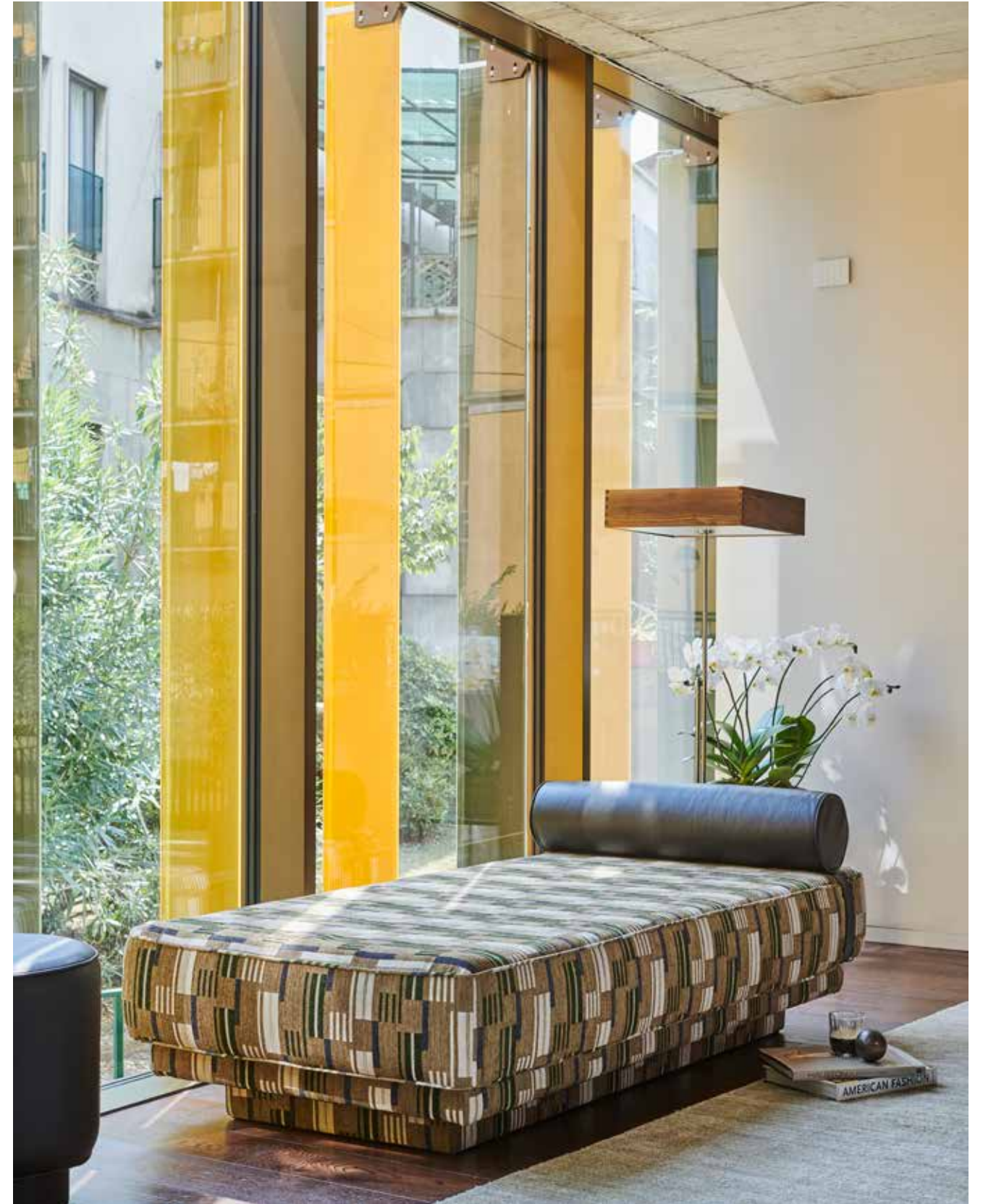

Joséphine

Design Charlotte Juillard

Alliance des univers contraires, Joséphine marie noblesse et jeunesse. Impératrice métissée à l'équilibre gracieux.

An alliance of opposite universes, Josephine combines nobility and youth. A metis Empress with a graceful balance.





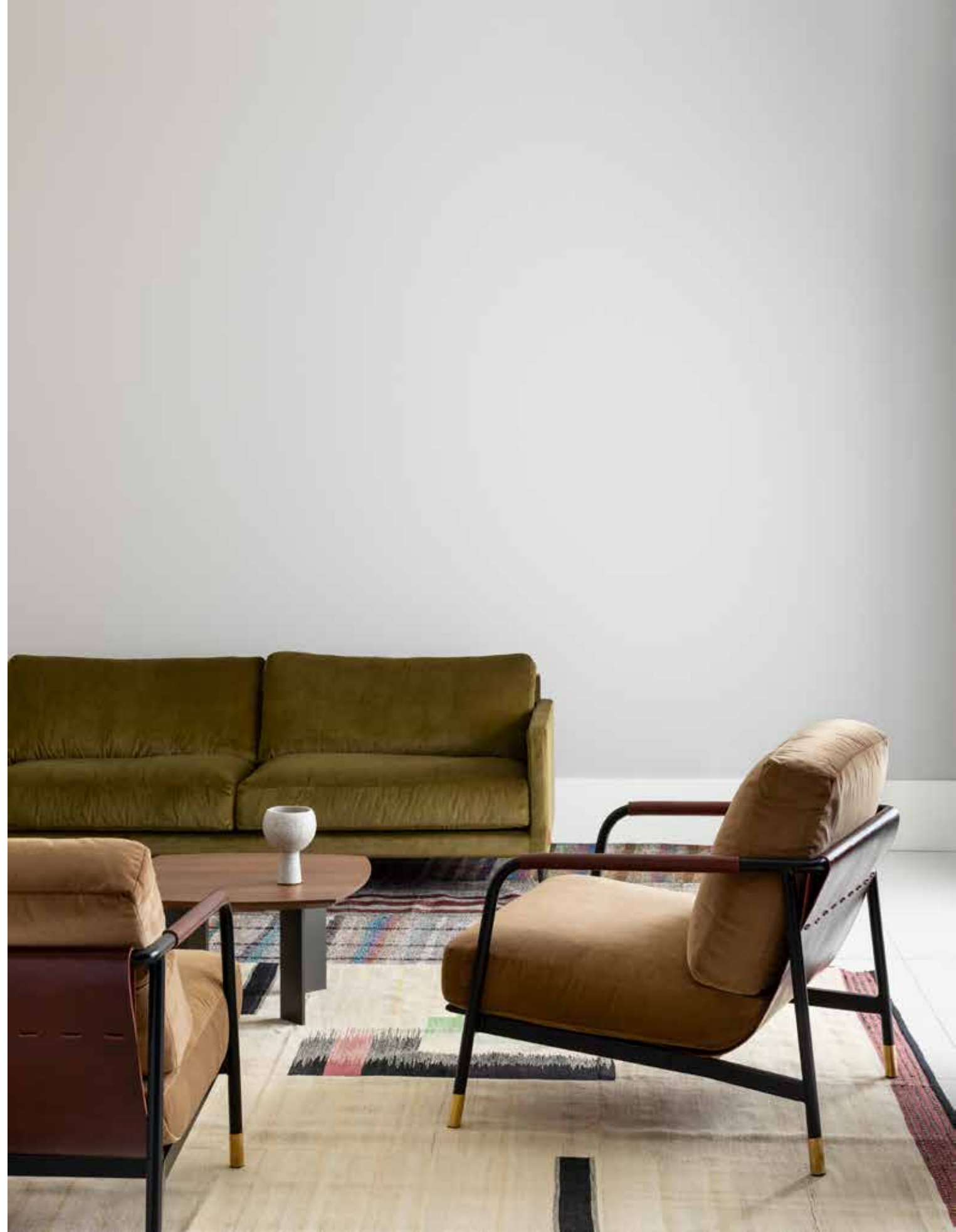

Jules

Design Charlotte Juillard

Par je ne sais quelle brillante énergie, le charme opérait. Incarnation de la bonne humeur et de l'à-propos, Jules tenait salon pour ses hôtes.

By some sort of brilliant energy, the charm worked. An incarnation of good humour and appropriateness, Jules held court for his guests.









Serge

Design Pierre Gonalons

Sous les auspices de son illustre parrain, avec désinvolture, un peu à la garçonne, Serge connaît les codes comme personne, il veut briser l'étiquette qui l'astreint.

Under the auspices of his illustrious godfather, Serge knows the codes like no one else, he wants to break the etiquette that binds him.

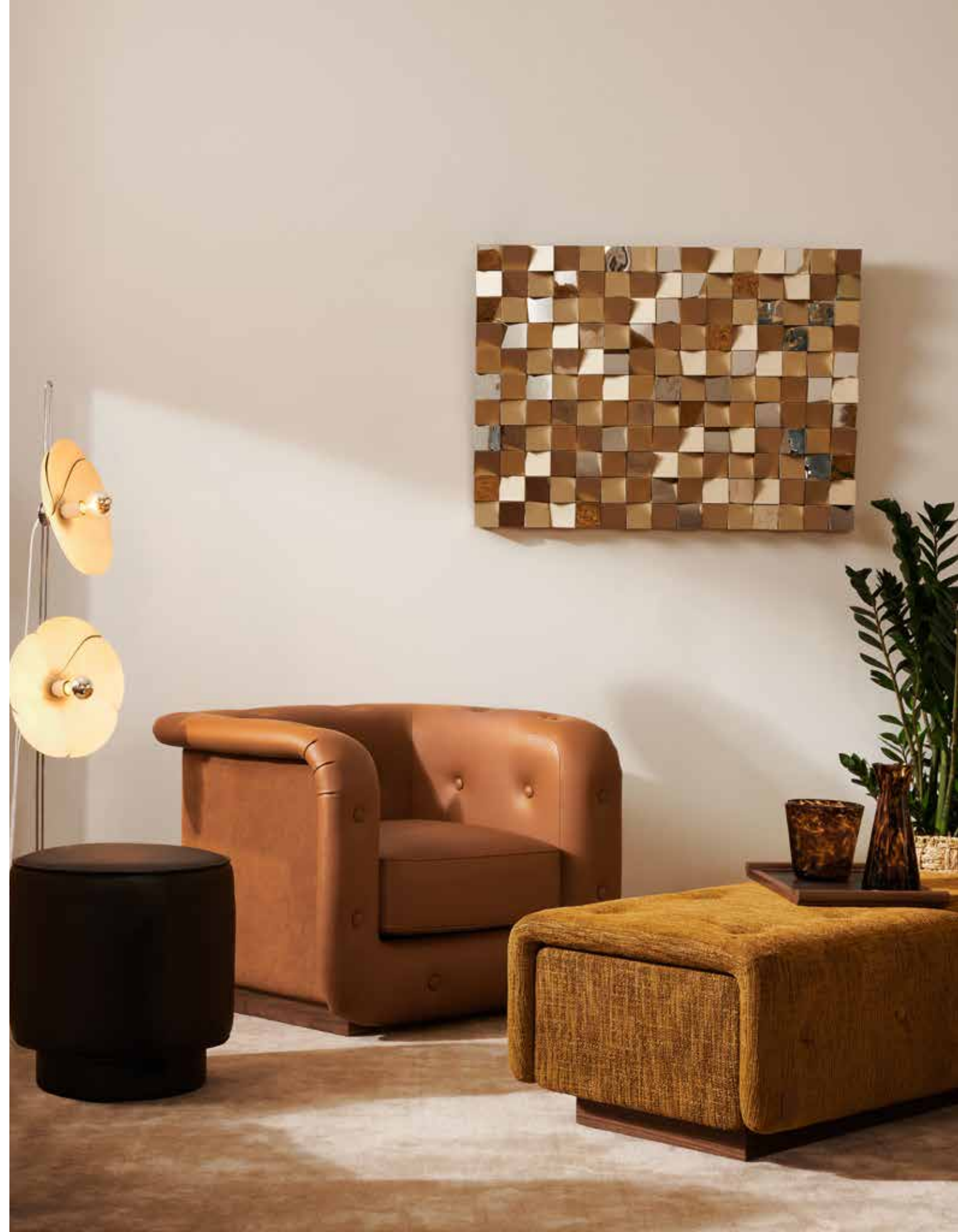

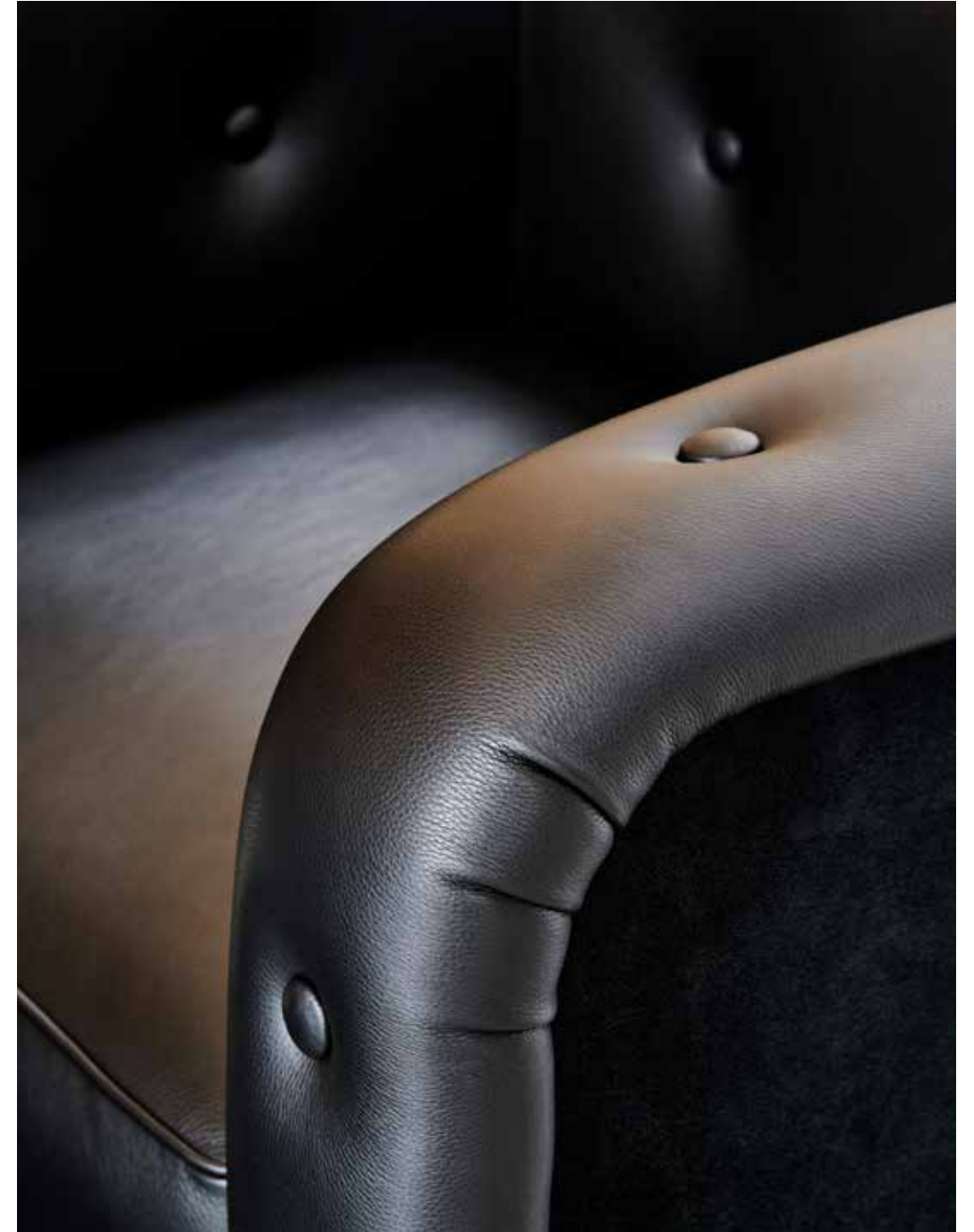





Essentiels

Essentials



Achille
104



Adèle
108



Babelutte & Berlingot
110



Clara
112

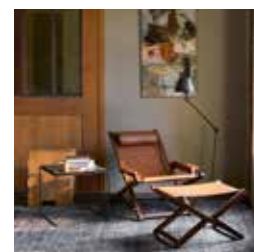

Émile
116



Flore
122

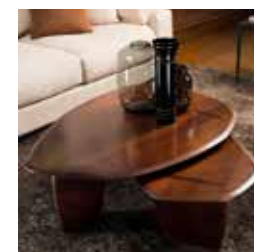

Gaël
124



Gustave
126



Hortense
130



Jacques
132



Jean
138



Jules tables
140



Maria
142

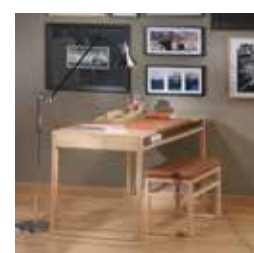

Montsoreau
144



Sylphide
146



Triolet
148

Achille

Design Duvivier Canapés

Cet Achille a bien un pied mais pas de talon.
Il n'est pas parfait mais ne manque pas de talent.

*This Achille has a foot but no heel.
He's not perfect but has no lack of skill.*





Adèle

Design Charlotte Juillard



Babelutte & Berlingot

Design Duvivier Canapés



Clara

Design d'Artisan / *Craftsman Design*

Guillaume Hinfrey

Table basse de haut vol que d'avoir été vue
chez un autre on se console.

Au sol, elle ne s'isole que pour devenir le meuble
que l'on nomme console.

*With this high-flying coffee table, seen in another
home, we ourselves console.*

*On the floor it stands, alone, to become the object
we call a console.*





Émile

Design Guillaume Hinfrey

Émile, cet accessoire est essentiel. Ou peut-être est-ce l'essentiel qui est accessoire ?

Émile, this accessory is essential. Or perhaps, is it the essential which is accessory ?







Flore

Design Duvivier Canapés



Gaël

Design Duvivier Canapés

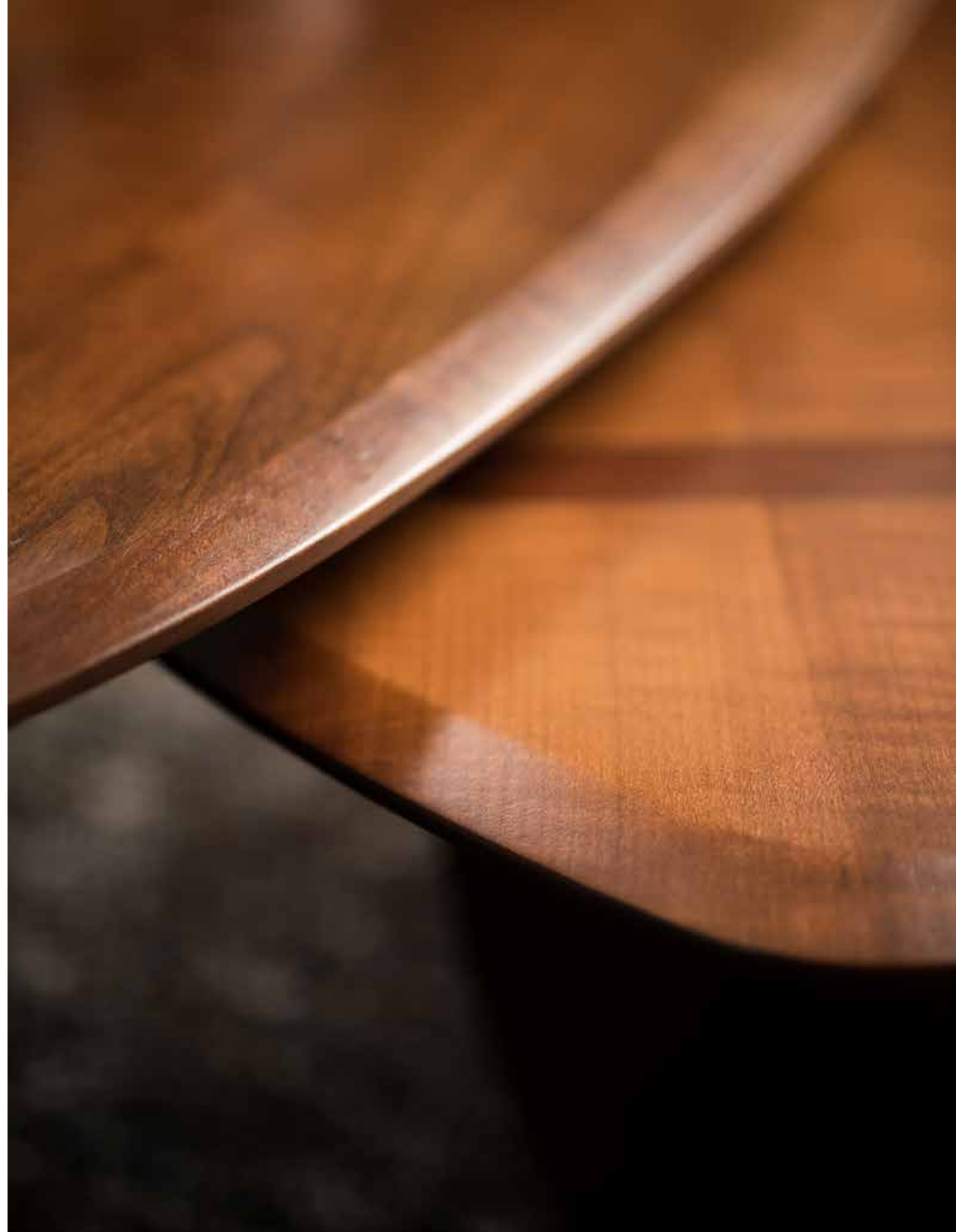

Gustave

Design Duvivier Canapés

Il a de qui tenir Gustave. L'assise de Flaubert et la structure d'Eiffel. On lui attribue même le romantisme de Doré et le réalisme de Courbet.

It's obvious who Gustave gets that from. The seat of Flaubert and the structure of Eiffel. He is even credited with the romanticism of Doré and the realism of Courbet.

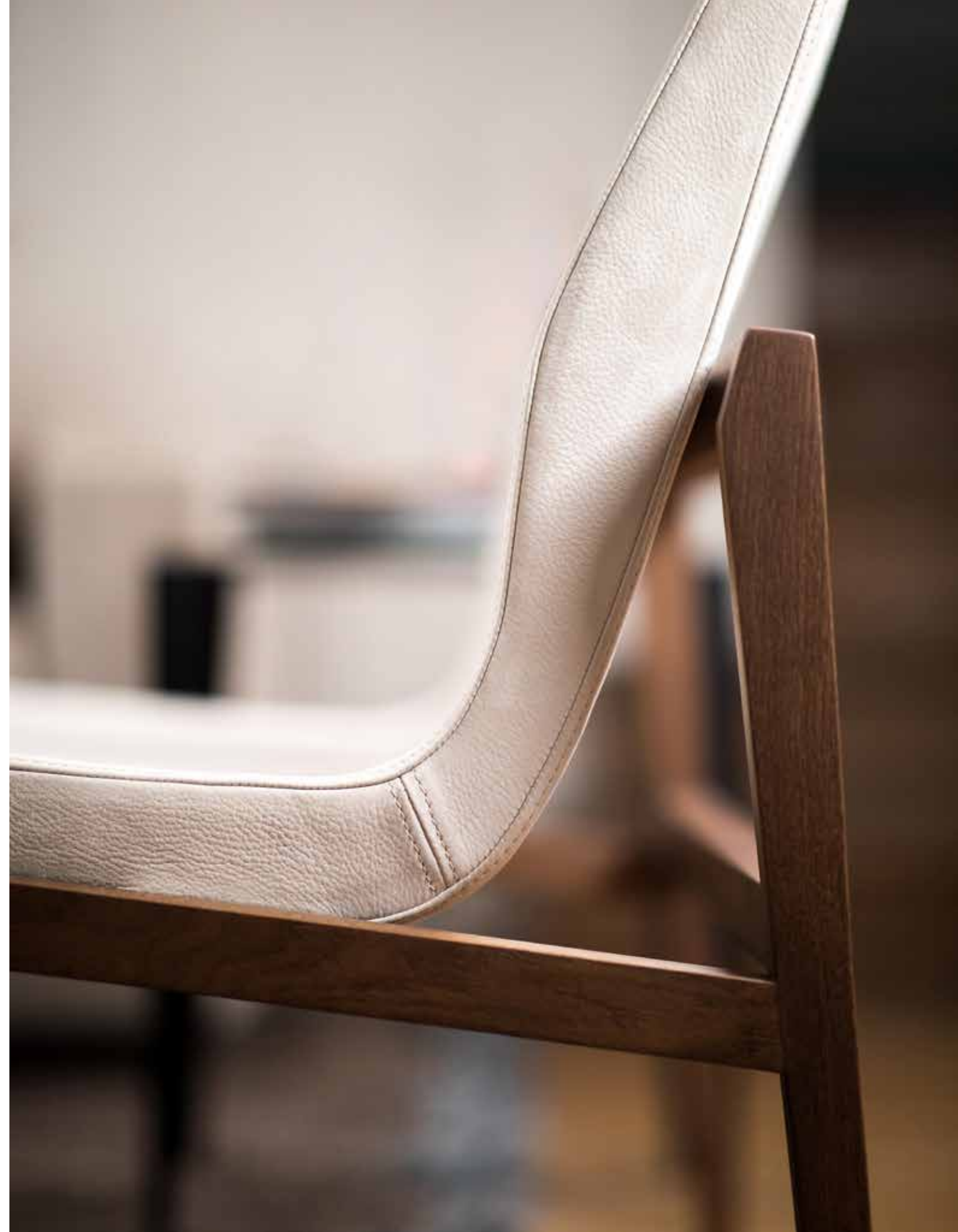



Hortense

Design Duvivier Canapés



Jacques

Design Guillaume Hinfrey

Jacques a la silhouette de son père et le raffinement de sa mère.

Il a le sens de la famille et la fibre généalogique. Mais sous ses dehors héritiers, Jacques est novateur. C'est la synthèse subtile du monde qui s'éteint et de celui qui voit le jour.

Jacques has his father's silhouette and his mother's refinement.

He values his family and knows his lineage.

But beneath the surface of his heritage, Jacques is changing the game.

His approach is the subtle blend of a world that is dying and one that is dawning.







Jean

Design Charlotte Juillard



Jules tables

Design Charlotte Juillard

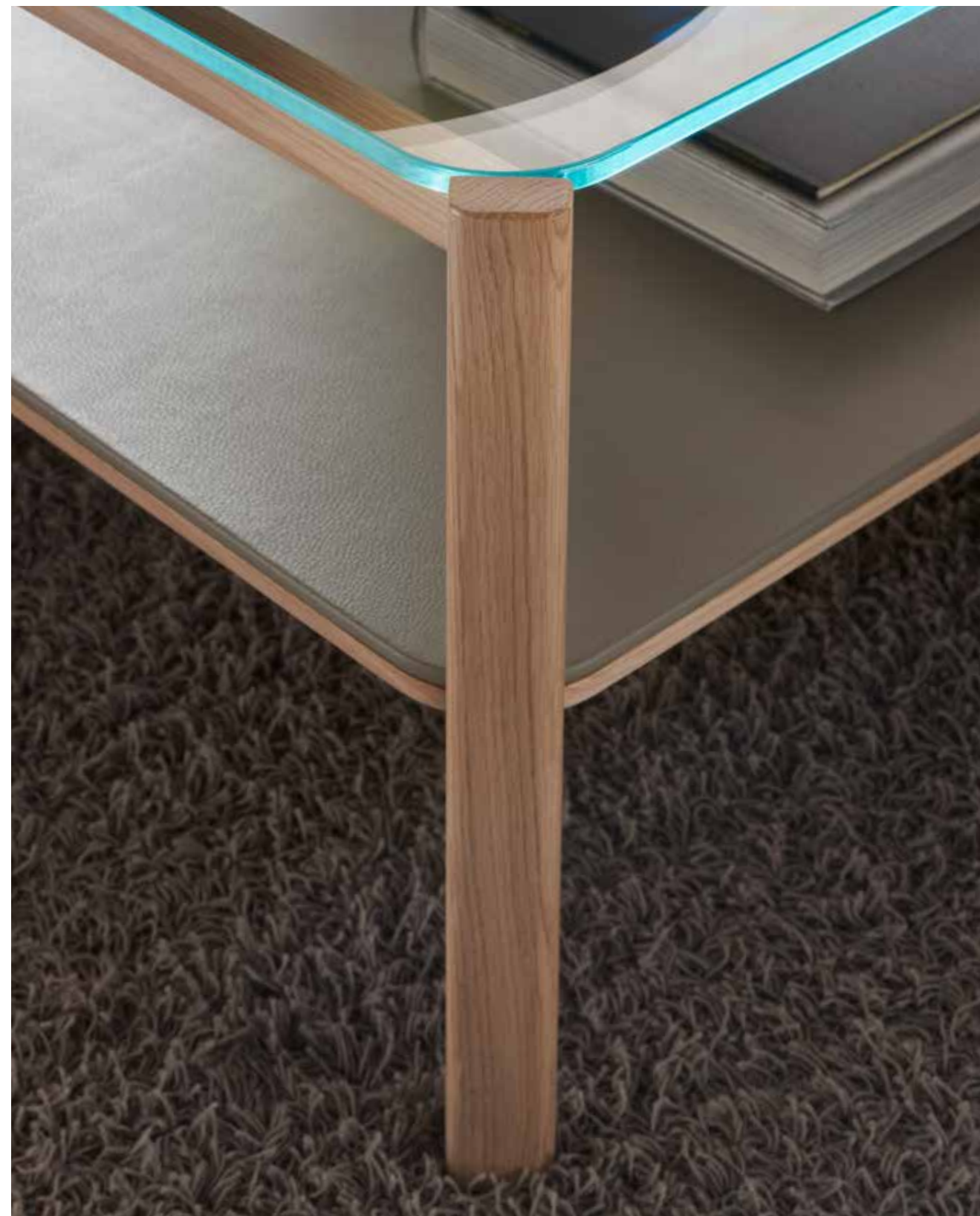

Maria

Design Duvivier Canapés



Montsoreau

Design Duvivier Canapés



Sylphide

Design Duvivier Canapés



Triolet

Design Duvivier Canapés



Toutes les photos sont protégées par le droit d'auteur et tous les droits sont réservés aux photographes respectifs et à Duvivier Canapés - CDHC Productions. L'impression ne permet pas une reproduction parfaite des couleurs. Par conséquent, les couleurs de ce catalogue ne sont pas contractuelles. Les images et les descriptions ne le sont pas non plus. Duvivier Canapés se réserve le droit d'apporter les modifications ou améliorations nécessaires aux produits de ce catalogue à tout moment et sans préavis.

All photos are protected by copyright and all rights are reserved to the respective photographers and to Duvivier Canapés - CDHC Productions. Printing does not allow any perfect colour reproduction, therefore colours in this catalogue are not binding. Pictures and descriptions are not binding as well, Duvivier Canapés reserves the right to make any necessary modifications or improvements to the products in this catalogue at any time and without prior notification.

©**Adrien Daste** p.64, 118, 122, 123.

©**Atelier Arnaud Sabatier** p.45-51, 113-115.

©**Didier Delmas** p.39-43, 53-59, 61-63, 65, 68, 70, 74-83, 87-91, 96-101, 105-111, 115-117, 119-121, 124-129, 131-139, 146,147.

©**Guillaume Heraud** p.12, 15, 16-18, 26, 31, 32, 35.

©**Martina Gemmola** p.67, 71, 84, 85, 92, 93.

©**Paul Blind** p.73, 95.



p.8

Une partie de l'ébénisterie, début du 20ème siècle / Part of the cabinet-making workshop, early 20th century
Photo Gascard, Joussé, France



p.12

L'astiquage : un geste issu de la maroquinerie de luxe / Polished leather finish: a technique from the world of luxury leather goods



p.15

Couture : point sellier / Sewing: saddler stitch



p.16

Le geste de l'artisan tapissier - sellier / The saddler and upholsterer's gesture



p.16

Réalisation de boutons gainés de cuir / Crafting leather-covered buttons



p.16

Le geste de rembourrage de l'artisan tapissier / The upholstery craftsman's gesture



p.17

Le Geste de l'artisan tapissier - pose des Nosags qui assure le meilleur confort pour longtemps
Principe de fixation SBD® qui fait l'objet d'un Brevet Duvivier Canapés qui assure un confort durable sans risque de grincements / The upholsterer's gesture - fitting Nosags to ensure the best comfort for a long time to come
SBD® fastening principle patented by Duvivier Canapés for long-lasting comfort without the risk of creaking



p.17

L'astiquage : un geste issu de la maroquinerie de luxe / Polished leather finish: a technique from the world of luxury leather goods



p.18

Expertise de l'artisan dans la sélection des peaux. La Maison fait appel aux technologies les plus poussées pour assurer la plus belle qualité. Ici, table de coupe LECTRA / The craftsman's leather hides expertise in selecting skins. The company uses the most advanced technologies to ensure the highest quality. Here, a LECTRA cutting table



p.26 et 32

Le geste de l'artisan ébéniste qui lentement et dans le plus grand respect de la matière sublime les plus belles essences de bois / The craftsmanship of the cabinet-maker who, slowly and with the greatest respect for the material, sublimates the most beautiful types of wood



p.31

Ateliers & Ébenisterie Duvivier Canapés, Usson-du-Poitou, Vienne, France / Workshops & Cabinetmaking

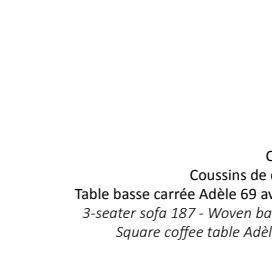

p.39

Allure Canapé 3 places 187 Coussins de dos tressés (option) Table basse carrée Adèle 69 avec pieds panneau / 3-seater sofa 187 - Woven back cushions (option) Square coffee table Adèle 69 with panel feet



p.40

Allure Détail du pied en chêne massif teinté / Stained solid oak leg detail



p.41

Allure Détail coussins de dos tressés endroit-envers (option) / Front to back woven back cushion detail (optional)

p.42-43



Allure
Banc 130 avec coussins
de dos déco (option)
Guéridons Triolet /
Bench 130 with decorative back
cushions (optional)
Triolet side tables

p.45



Arsène
Canapé 260 /
Sofa 260

p.46-47



Arsène
Canapé 260, Demi-canapé droite
avec rangement latéral
Table basse Clara 135
Bout de canapé Clara
Repose pieds Émile /
Sofa 260, 2-seater unit right
with side storage case
Clara coffee table 135
Side table Clara
Footrests Émile

p.48



Arsène
Loveseat 140, Ottoman 94 /
Loveseat 140, Ottoman 94

p.49



Arsène
Détail rangement
tiroir en chêne /
Detail of oak
storage drawer



p.49

Arsène
Canapé 260, Demi-canapé droite avec rangement latéral
Table basse Clara 135
Bout de canapé Clara
Repose pieds Émile /
Sofa 260, 2-seater right unit with side storage case
Clara coffee table 135 and Side table
Émile Footrests

p.50-51



Arsène
Loveseat 140, Ottoman 94 /
Loveseat 140, Ottoman 94



p.53

Auguste
Demi fauteuil 125 droite et Pouf 100 /
1 seater unit 125 with one right arm
and ottoman 100



p.54

Auguste
2x Demi-fauteuil 125 droite
et gauche, Pouf 76 /
2x 1-seater unit 125 right and
left arm, Ottoman 76



p.55

Auguste
Détail de la couture pincée /
Detail of the pinched seam



p.56-57

Auguste
Demi-fauteuil 125 accoudoir gauche, Chauffeuses 70 et
95, Angle 107 et Pouf 100
Tables basses Adèle avec pieds panneau /
1-seater unit 125 with left arm, 1-seater units 70 and 95,
corner 107 and Ottoman 100
Adèle coffee tables with panel feet



p.58

Auguste
Détail de couture pincée /
Detail of the pinched seam



p.59

Auguste
Demi-fauteuil 125 gauche, Angle 107,
Chauffeuse 95 et Pouf 100
Tables basses Adèle avec pieds ronds /
1-seater unit 125 left, corner 107, 1-seater
units 95 and Ottomans 100
Adèle coffee tables with tube feet



p.61

Basile
Canapé 3 places 302
Tables Rio 54 (voir duviviercanapes.com) /
3-seater sofa 302
Rio side tables 54 (see duviviercanapes.com)



p.62-63

Basile
Canapé 3 places 302 - Coussins déco (option)
Guéridon Triolet Ø40
Console Karusa (voir duviviercanapes.com) /
3-seater sofa 302 - Decorative cushions (option)
Triolet side tables Ø40
Karusa console (see duviviercanapes.com)



p.64

Basile
Détail de couture /
Sewing detail



p.65

Basile
Mériidienne 206 droite coussin de dos tressé (option)
Petits coussins déco tressés (option)
Poufs Elsa Ø90 et Ø120
Console 130 Karusa (voir duviviercanapes.com) /
Chaiselongue 206 with right arm - Woven back cushion (optional)
Small decorative woven cushions (optional)
Elsa ottomans Ø90 et Ø120
Karusa console 130 (see duviviercanapes.com)



p.67

Centquatre
Canapé 213 - Petits coussins déco (option)
Table basse Adèle 113 pieds panneau /
Sofa 213 - Small decorative cushions (optional)
Adèle coffee table 113 panel feet



p.68-69

Centquatre
Canapé 213
Chiliennes Émile et son repose-pieds /
Sofa 213
Émile loungechair and its footrest



p.70

Centquatre
Détail de couture /
Seam detail



p.71

Centquatre
Fauteuil 73,
Table basse Rio (voir
duviviercanapes.com) /
Armchair 73
Rio coffee table (see
duviviercanapes.com)



p.73

Elsa
Fauteuil 100 /
Armchair 100



p.74-75

Elsa
Canapé 255, Fauteuils 100 et Poufs Ø45 et Ø90
Coussin appui dos Berlingot
Flore table basse carrée 120 et Bouts de canapé 40 et 50 /
Sofa 255, Armchairs 100 and Ottomans Ø45 and Ø90
Berlingot back pillow
Flore square coffee table 120 and Side tables 40 and 50



p.76-77

Elsa
Canapé 255, Fauteuil 100 tressé (option)
Coussin appui dos Berlingot
Flore table basse carrée 120 plateau bas tressé (option) /
Sofa 255, Armchair 100 woven (optional)
Berlingot back pillow
Flore square coffee table 120 with woven shelf (optional)



p.78

Elsa
Détail / Detail

p.79

Elsa
Dormeuse 185 en tissu Lutetia
édition Duvivier Canapés
Pouf Ø45
Daybed 185 with Lutetia fabric
Duvivier Canapés edition
Ottoman Ø45



p.81

Joséphine
Canapé 180, Fauteuil 76 avec coussins déco (option)
Table basse Rio rectangulaire 120
(voir duviviercanapes.com) /
Sofa 180, Armchair 76
with small decorative cushions (optional)
Rio rectangular coffee table 120
(see duviviercanapes.com)



p.82-83

Joséphine
Canapé 180, Fauteuil 76 avec coussins
déco (option)
Tables basses Gaël /
Sofa 180 and Armchair 76 with small
decorative cushions (optional)
Gaël coffee tables

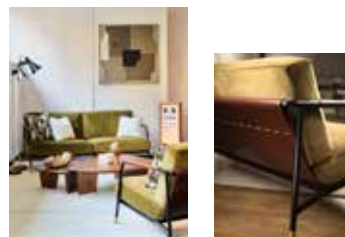

p.84

Joséphine
Fauteuil 76 avec coussin déco (option)
Tables basses Adèle pieds panneau /
Armchair 76 with small decorative
cushions (optional)
Adèle coffee tables panel feet



p.85

Joséphine
Fauteuil 76
Table basse Adèle pieds panneau
Canapé Cent quatre 213 / Armchair 76
Adèle coffee table panel feet
Sofa Cent quatre 213

p.87

Jules (grande profondeur / big depth)
Mérienne 200 droite, Angle 103, Sépa-
rateur rectangulaire, Demi-canapé 170
droite et Pouf rectangulaire
Table basse carrée Karusa 120 (voir duvi-
viercanapes.com)
Meuble bas Jean /
Chaiselongue 200 with right arm, Corner
unit 103 unit, rectangular Separator,
2-seater unit 170 right arm
and rectangular Ottoman
Karusa square coffee table 120
(see duviviercanapes.com)
Jean Sideboard



p.88

Jules petite profondeur /
standard depth
Mérienne 200 gauche /
Chaiselongue 200 with left arm



p.89

Jules
Détail de sellerie et association
de matière /
Upholstery detail and material
association

p.90

Jules petite profondeur /
standard depth
Fauteuil 99 /
Armchair 99



p.90-91

Jules grande profondeur / big depth
Demi canapé 170 gauche, Table
séparateur carrée 100, Chauffeuse 85, Demi fauteuil droite 107
Table basse rectangulaire Rio 120
(voir duviviercanapes.com) /
2-Seater unit 170 with left arm, Square separator 100, 1-seater unit
without arm 85, 1-seater unit 107 with right arm
Rio rectangular coffee table 120
(see duviviercanapes.com)



p.92-93

Jules grande profondeur / big depth
Demi-canapé 210 gauche et demi fauteuil 107 droite
Fauteuil Cent quatre
Table basse carrée Rio 120 (voir duviviercanapes.com) /
3-seater unit 210 left arm and 1-seater unit 107 with right arm
Cent quatre armchairs
Rio square coffee table 120 (see duviviercanapes.com)



p.95

Serge
Fauteuil 96, Table basse rectangulaire 120
Elsa pouf Ø45 /
Armchair 96, Rectangular coffee table 120
Elsa ottoman Ø45



p.96

Serge
Fauteuil 96, Pouf carré 60 /
Armchair 96, Square ottoman 60



p.97

Serge
Détail tapisserie et boutonnage /
Detail upholstery and buttoning



p.98

Serge
Table basse carrée 120, Canapé 260
Selette Karusa (voir duviviercanapes.com) /
Square coffee table 120, Sofa 260
Karusa pedestal (see duviviercanapes.com)



p.99

Serge
Table basse - rangement et accessoires /
Coffee table - Trunk and accessories



p.100-101

Serge
Canapé 260 /
Sofa 260



p.105

Achille
Fauteuil tournant et son
Ottoman /
Achille swivel armchair with
its Ottoman



p.106-107

Achille
Détail de couture pincée du fauteuil tournant Achille /
Detail of the pinched seam of the Achille swivel armchair



p.108

Adèle
Tables basses pieds panneau /
Coffee tables panel feet



p.109

Adèle
Tables basses pieds ronds 69 et 113 /
Coffee tables tube feet 69 and 113



p.110

Berlingot
Version cuir
Canapé Elsa 255
Flore bouts de canapé 40 /
Leather version
Elsa sofa 255
Flore side table 40



p.111

Berlingot
Version cuir tressé /
Woven leather version



p.111

Babelutte
Version cuir /
Leather version



p.113

Clara
Bout de canapé
Chauffeuse Arsène /
Side table
Arsène 1-seater unit



p.114

Clara
Détail / Detail



p.115

Clara
Table basse 135, bout de canapé
Repose pieds Émile /
Coffee table 135, side table
Émile footrest

p.117

Émile
Chilienne d'intérieur et son repose-pieds
Table Karusa 45 (voir duviviercanapes.com) /
Loungechair and its footrest
Karusa table 45 (see duviviercanapes.com)



p.118

Émile
Chilienne d'intérieur
en version tressée
(option) /
Loungechair in its
woven version
(optional)



p.119

Émile
Détails tressage
cuir /
Leather weave
details



p.120-121

Émile
Chilienne d'intérieur et son
repose-pieds, Table Jules /
Loungechair and its footrest
Jules side table



p.122

Flore
Table basse carrée 100 avec plateau bas en cuir
tressé (en option)
Elsa canapé et fauteuil /
Square coffee table 100 with lower shelf in woven
leather (optional),
Elsa sofa and armchair



p.123

Flore
Table basse carrée 120, Bouts de canapé 40 et 50
Elsa canapé 255, Fauteuil 100 et Pouf Ø45 /
Square coffee table 120, Side tables 40 and 50
Elsa sofa 255, Armchair 100 and Ottoman Ø45



p.124-125

Gaël
Tables basses 71 et 117
Coffee tables 71 and 117



p.127

Gustave
Détail / Detail



p.128

Gustave
Fauteuil
Bureau Montsoreau /
Armchair, Montsoreau desk



p.129

Gustave
Fauteuil lounge 83
Triplet Guéridon Ø50
Lounge armchair
Triplet Sidetable Ø50



p.130-131

Hortense
Fauteuil 65
Triplet guéridon Ø40
/ Armchair 65
Triplet sidetable Ø40



p.133

Jacques
Fauteuil, Pouf Ø45 /
Armchair, Ottoman Ø45



p.134-135

Jacques
Fauteuil, tissu et cuir /
Armchair fabric and
leather



p.137

Jacques
Fauteuils, Pouf Ø90
Canapé Serge 260
Flore table basse carrée 120 /
Armchairs, Ottoman Ø90
Serge sofa 260
Flore square coffee table 120



p.138

Jean
Meuble bas 190 avec plateau gainé de cuir /
Sideboard 190 with a leather tray



p.139

Jean
Meuble bas 127 /
Sideboard 127



p.140-141

Jules
Table basse rectangulaire 100 /
Rectangular coffee table 100



p.142-143

Maria
Bridge 62



p.145

Montsoreau
Bureau 100
Banc Marceau 70 (voir
duviviercanapes.com) /
Desk 100
Bench Marceau 70 (see
duviviercanapes.com)

p.144

Montsoreau
Détail plateau avec gainage cuir incrusté /
Detail of top with inlaid leather covering



p.146-147

Sylphide
Fauteuil 68 /
Armchair 68



p.148

Triplet
Guéridon Ø50 /
Sidetable Ø50



p.149

Triplet
Guéridons Ø40 et 50 /
Sidetables Ø40 and 50

Informations Produits

Product Information

Achille	163	Gustave	176
Adèle	164	Hortense	177
Allure	165	Jacques	178
Arsène	166	Jean	179
Auguste		Joséphine	180
Babelutte &	167	Jules	181
Berlingot	168	Jules tables	182
Basile	169	Maria	183
Centquatre	170	Montsoreau	184
Clara	171	Serge	185
Elsa	172	Sylphide	186
Émile	173	Triolet	187
Flore	174		
Gaël	175		

ACHILLE | DESIGN DUVIVIER CANAPÉS



CARACTÉRISTIQUES TECHNIQUES

Recouvrement : Tous les tissus souples et les cuirs Boxcalf, Anilcalf et Nappaline de la collection Duvivier Canapés

Assise : Amovible et déhoussable, mousse PU HR densité 36 kg/m³ et mélange de plumes, fibres polyester et flocons de mousse dans une housse de coton compartimentée

Dossier : Amovible et déhoussable, mousse PU HR densité 36 kg/m³ et mélange de plumes, fibres polyester et flocons de mousse dans une housse de coton compartimentée

Structure : Coque en résine et traverses en hêtre massif recouvertes de mousse PU

Suspension : Sangles

Piètement : Base ronde plate chromée ou anthracite. Retour automatique de l'assise

TECHNICAL CHARACTERISTICS

Upholstery: All soft fabrics and Boxcalf, Anilcalf and Nappaline leathers from the Duvivier Canapés collection

Seat: Detachable and removable, HR PU density foam 36 kg/m³ and blend of polyester fibres, foam particles & feather in a compartmentalised cotton slipcover

Back: Detachable and removable, HR PU density foam 36 kg/m³ and blend of polyester fibres, foam particles & feather in a compartmentalised cotton slipcover

Structure: Resin shell and solid beech crossbars covered with PU foam

Suspension: Straps

Feet: Flat round chrome or anthracite base. Automatic seat return

DIMENSION | SIZE

Assise | Seat

Hauteur | Height 43 cm
Profondeur | Depth 49 cm

Accoudoir | Armrest

Hauteur | Height 65 cm
Largeur | Width 14 cm

Piètement | Feet

Hauteur | Height Fauteuil | Armchair : 23 cm
Ottoman : 23 cm

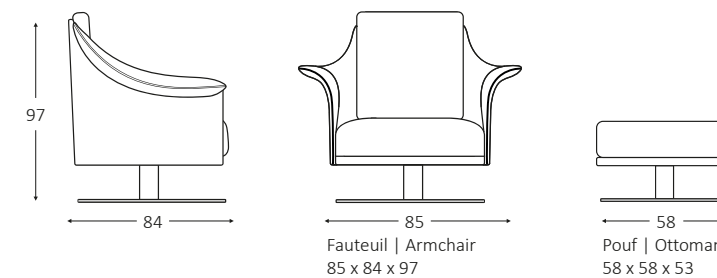

ADÈLE | DESIGN CHARLOTTE JUILLARD



CARACTÉRISTIQUES TECHNIQUES

Piètement : Acier poudre epoxy col. Anthracite

Plateau : Emboiture noyer massif avec placage noyer teinté Canaletto ou emboiture avec placage chêne

TECHNICAL CHARACTERISTICS

Legs: Epoxy powder-coated steel col. Anthracite

Top: Solid walnut trim with canaletto stained walnut veneer or oak veneer trim

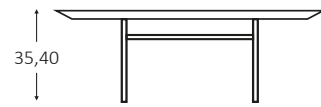

Tables basses | Coffee tables
69 x 69 x 35
113 x 90 x 40

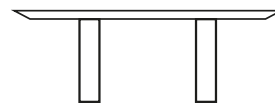

Tables basses | Coffee tables
69 x 69 x 35
113 x 90 x 40

ALLURE | DESIGN DUVIVIER CANAPÉS



CARACTÉRISTIQUES TECHNIQUES

Recouvrement : Tous les tissus et cuirs de la collection Duvivier Canapés sauf Antika

Assise : Amovible et déhoussable, mousse PU HR bi-densité 19 & 48 kg/m³ recouverte d'une housse en coton

Dossier : Amovible et déhoussable, mousse PU HR tri-densité 19, 20 kg/m³ & 30kg/m³ recouverte d'une housse en coton

Structure : Traverses en hêtre massif et panneaux en bois multiplis recouverts de mousse polyuréthane

Suspension : Ressorts acier inoxydable montés sur rotules et mousse polyuréthane haute densité

Piètement : Chêne massif teinté

TECHNICAL CHARACTERISTICS

Upholstery: All the leathers and fabrics from the Duvivier Canapés collection except Antika

Seat: Both cushions and covers can be removed. HR PU foam, bi-density 19 & 48 kg/m³, in a cotton slipcover

Back: Both cushions and covers can be removed. HR PU foam, tri-density 19, 20 & 30 kg/m³, in a cotton slipcover

Structure: Cross bars made of solid beechwood, side panels made of beech plywood covered with PU foam

Suspension: Stainless steel springs mounted in rubber struts under layers of felt and high density PU foam

Feet: Solid oak

DIMENSION | SIZE

Assise | Seat

Hauteur | Height 44 cm
Profondeur | Depth 55 cm

Accoudoir | Armrest

Hauteur | Height 62 cm
Largeur | Width 6 cm

Piètement | Feet

Hauteur | Height 25 cm

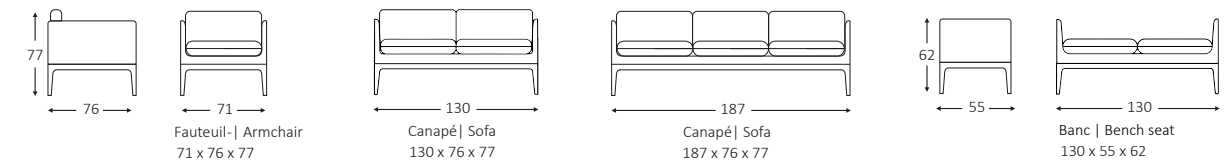

ARSÈNE | DESIGN D'ARTISAN / CRAFTMAN DESIGN | GUILLAUME HINFRAY



CARACTÉRISTIQUES TECHNIQUES

Recouvrement : Tous les tissus souples et les cuirs Boxcalf, Anilcalf, Nappaline et Angora de la collection Duvivier Canapés. Seuls les tissus unis avec une laize minimale de 140 cm peuvent être utilisés

Assise : Amovible et déhoussable, mousse PU HR tri-densité 40/HG, 40/MHG & 25kg/m³ recouverte d'une housse de coton

Dossier : Coussin solidaire de la structure, mousse PU HR tri-densité 40/PFR, 50/PFR & 25kg/m³. Non amovible et non déhoussable

Structure : Traverses en hêtre massif et panneaux en bois multiplis recouverts de mousse polyuréthane 55kg/m³ & 65kg/m³

Suspension : Ressorts acier inoxydable montés sur rotules et mousse polyuréthane haute densité

Piètement : Multiplis plaqué Chêne

Finition piètement : Teinte hydro (à base d'eau et sans solvant) toucher ciré coloris Chêne Clair ou Ébène

TECHNICAL CHARACTERISTICS

Upholstery: All soft fabrics and Boxcalf, Anilcalf, Nappaline and Angora leather from the Duvivier Canapés collection. Only plain fabrics with a minimum width of 140 cm can be used

Seat: Both cushions and covers can be removed. HR PU triple-density foam 40/HG, 40/MHG & 25kg/m³ in a cotton slipcover

Back: Cushion integrated with the structure, HR PU triple-density foam 40/PFR, 50/PFR & 25kg/m³ in cotton slipcover. Not detachable and not removable

Structure: Cross bars made of solid beech wood, side panels made of beech plywood covered with PU foam 55kg/m³ & 65kg/m³

Suspension: Stainless steel springs mounted in rubber struts under layers of felt and high density PU foam

Feet: Oak veneered plywood

Feet finish: Hydro stain (water-based, solvent-free), waxed touch. Light Oak or Ebony colors

DIMENSION | SIZE

Assise | Seat

Hauteur | Height 44 cm
Profondeur | Depth 61 cm

Accoudoir | Armrest

Hauteur | Height 51 cm
Largeur | Width 30 cm

Piètement | Feet

Hauteur | Height 5 cm

CANAPÉS cuir | SOFAS leather

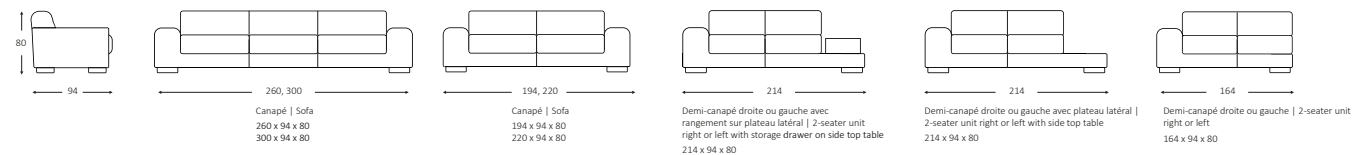

CANAPÉS tissu | SOFAS fabric

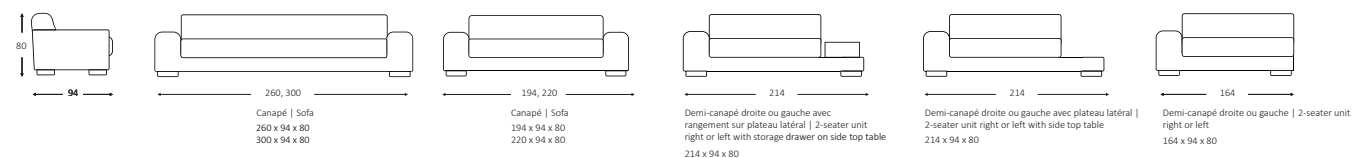

FAUTEUILS, CHAUFFEUSE ET POUFS CARRÉS tissu & cuir | ARMCHAIRS, 1-SEATER AND OTTOMANS fabric & leather

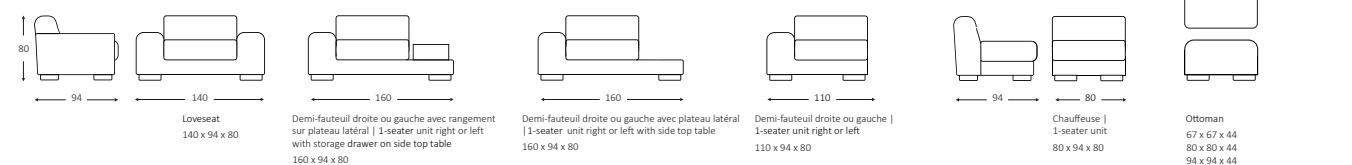

AUGUSTE | DESIGN GUILLAUME HINFRAY



CARACTÉRISTIQUES TECHNIQUES

Recouvrement : Tous les tissus et cuirs de la collection Duvivier Canapés sauf les velours - tel que Sacré Cœur - et le cuir Antika

Assise : Amovible et déhoussable, mousse PU HR densité 38 kg/m³ recouverte d'un mélange de plumes, fibres polyester et flocons de mousse dans une housse de coton compartimentée

Dossier : Amovible et déhoussable, mousse PU HR bi-densité 21 & 25 kg/m³ recouverte d'un mélange de plumes, fibres polyester et flocons de mousse dans une housse de coton compartimentée

Accoudoir : Non amovible, non déhoussable, mousse PU HD densité 65 kg/m³ recouverte d'un mélange de plumes, fibres polyester et flocons de mousse dans une housse de coton compartimentée

Structure : Traverses en hêtre massif et panneaux en bois multiplis recouverts de mousse polyuréthane

Suspension : Ressorts acier inoxydable montés sur rotules et mousse polyuréthane haute densité, à l'exception de l'angle, qui comporte des sangles

Piètement : Hêtre massif teinté coloris Wengé

TECHNICAL CHARACTERISTICS

Upholstery: All the fabrics and leathers from the Duvivier Canapés collection except velvets - such as Sacré Cœur - and Antika leather

Seat: Both cushions and covers can be removed. HR PU foam, density 38 kg/m³ covered with a blend of polyester fibres, foam particles and feathers in a compartmentalised cotton slipcover

Back: Both cushions and covers can be removed. HR PU foam, bi-density 21 & 25 kg/m³ covered with a blend of polyester fibres, foam particles and feathers in a compartmentalised cotton slipcover

Armrest: Unremovable cover. HD PU foam, density 65 kg/m³ covered with a blend of polyester fibres, foam particles and feathers in a compartmentalised cotton slipcover

Structure: Cross bars made of solid beechwood, side panels made of beech plywood covered with PU foam

Suspension: Stainless steel springs mounted in rubber struts under layers of felt and high density PU foam, except the angle, which has straps

Feet: Solid beechwood col. Wenge

DIMENSION | SIZE

Assise | Seat

Hauteur | Height 41 cm
Profondeur | Depth 70 cm

Accoudoir | Armrest

Hauteur | Height 61 cm
Largeur | Width 32 cm

Piètement | Feet

Hauteur | Height 5 cm

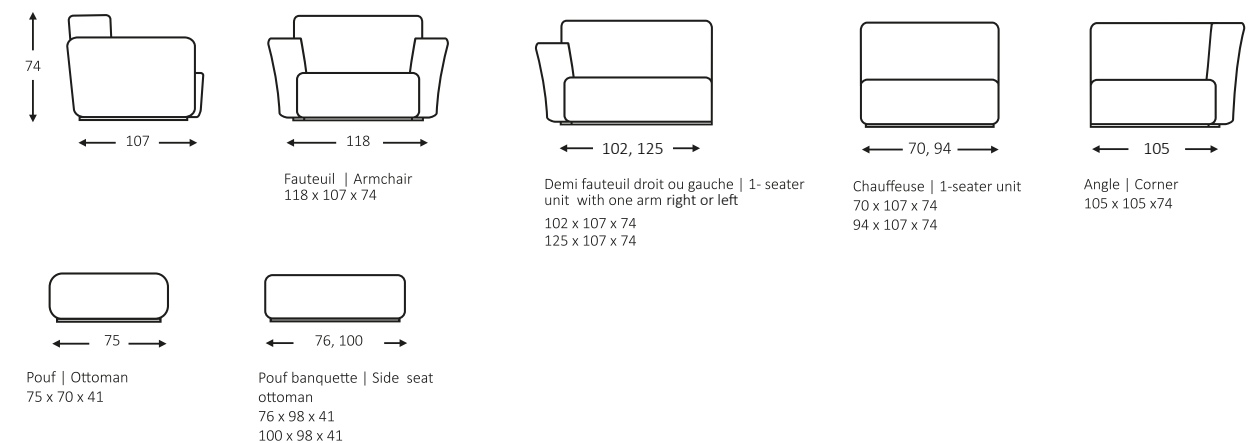

BABELUTTE & BERLINGOT | DESIGN DUVIVIER CANAPÉS



CARACTÉRISTIQUES TECHNIQUES

Recouvrement : Tous les revêtements tissus et cuirs de la collection Duvivier Canapés sauf Antika

Assise : Déhoussable, billes de polystyrène dans une housse de coton

TECHNICAL CHARACTERISTICS

Upholstery: All fabrics and leathers from the Duvivier Canapés collection except Antika

Seat: Removable cover. Polystyrene beads in a compartmentalized cotton cover



Babellute
82 x 32 x 55



Berlingot
60 x 60 x 61

BASILE | DESIGN DUVIVIER CANAPÉS



CARACTÉRISTIQUES TECHNIQUES

Recouvrement : Tous les tissus et cuirs de la collection Duvivier Canapés sauf Antika

Assise : Amovible et déhoussable, mousse PU HR densité 50 kg/m³ recouverte d'un mélange de plumes, fibres polyester et flocons de mousse dans une housse de coton compartimentée

Dossier : Amovible et déhoussable, mélange de plumes, fibres polyester et flocons de mousse dans une housse de coton compartimentée

Manchette : Amovible et déhoussable, mélange de plumes et de flocons de mousse dans une housse de coton compartimentée

Structure : Traverses en hêtre massif et panneaux en bois multiplis recouverts de mousse polyuréthane

Suspension : Ressorts acier inoxydable montés sur rotules et mousse polyuréthane haute densité

Piètement : Hêtre massif teinté

TECHNICAL CHARACTERISTICS

Upholstery: All the leathers and fabrics from the Duvivier Canapés collection except Antika

Seat: Both cushions and covers can be removed. HR PU foam, density 50 kg/m³; blend of polyester fibres, foam particles & feathers in a compartmentalised cotton slipcover

Back: Both cushions and covers can be removed. Blend of polyester fibres, foam particles & feathers in a compartmentalised cotton slipcover

Armrest: Both cushions and covers can be removed. Blend of polyester fibres, foam particles and feathers in a compartmentalised cotton slipcover

Structure: Cross bars made of solid beechwood, side panels made of beech plywood covered with PU foam

Suspension: Stainless steel springs mounted in rubber struts under layers of felt and high density PU foam

Feet: Solid beechwood

DIMENSION | SIZE

Assise | Seat

Hauteur | Height 43 cm
Profondeur | Depth 70 cm

Accoudoir | Armrest

Hauteur | Height 59,5 cm
Largeur | Width 16 cm

Piètement | Feet

Hauteur | Height 5 cm

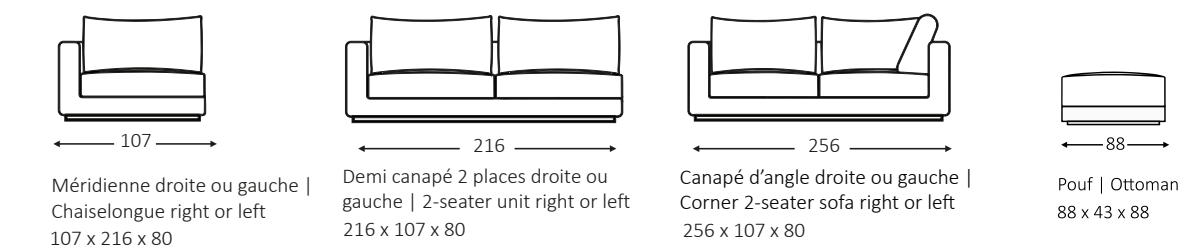
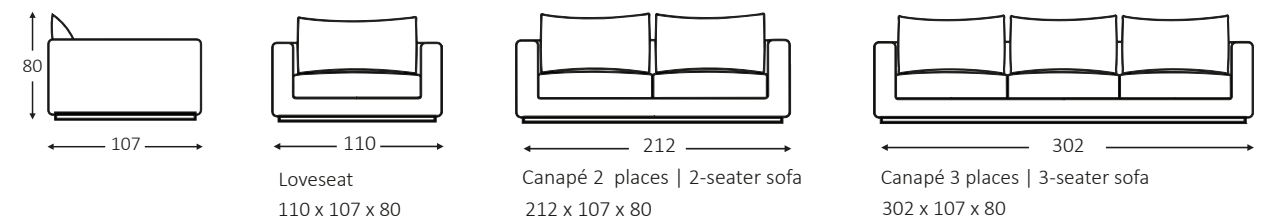

CENTQUATRE | DESIGN DUVIVIER CANAPÉS



CARACTÉRISTIQUES TECHNIQUES

Recouvrement : Tous les tissus et cuirs de la collection Duvivier Canapés
 Assise : Amovible et déhoussable, mousse PU HR densité 36 kg/m³ recouverte d'un mélange de plumes, fibres polyester et flocons de mousse dans une housse de coton compartimentée
 Dossier : Amovible et déhoussable, mousse PU HR densité 21 kg/m³ recouverte d'un mélange de plumes, fibres polyester et flocons de mousse dans une housse de coton compartimentée
 Structure : Traverses en hêtre massif et panneaux en bois multiplis recouverts de mousse polyuréthane
 Suspension : Ressorts acier inoxydable montés sur rotules et mousse polyuréthane haute densité
 Piètement : Hêtre massif teinté ou inox brossé

TECHNICAL CHARACTERISTICS

Upholstery: All the leathers and fabrics from our Duvivier Canapés collection
Seat: Both cushions and covers can be removed. HR PU foam, density 36 kg/m³ and blend of polyester fibres, foam particles & feathers in a compartmentalised cotton slipcover
Back: Both cushions and covers can be removed. HR PU foam, density 21kg/m³ covered with a blend of polyester fibres, foam particles & feathers in a compartmentalised cotton slipcover
Structure: Cross bars made of solid beechwood, side panels made of beech plywood covered with PU foam
Suspension: Stainless steel springs mounted in rubber struts under layers of felt and high density PU foam
Feet: Solid beechwood or brushed stainless steel

DIMENSION | SIZE

Assise Seat		Accoudoir Armrest		Piètement Feet	
Hauteur Height	39 cm	Hauteur Height	58 cm	Hauteur Height	15 cm
Profondeur Depth	60 cm	Largeur Width	6 cm		

Canapé Sofa 173 x 93 x 75 193 x 93 x 75 213 x 93 x 75	Canapé d'angle Corner Sofa 190 x 93 x 75	Demi canapé 2-seater unit 182 x 93 x 75	Méridienne Chaiselongue 95 x 170 x 75

Fauteuil Armchair 73 x 93 x 75	Pouf Ottoman 60 x 60 x 39 75 x 75 x 39	Coussin Cushion 63 x 6 x 28 60 x 6 x 48

CLARA | DESIGN D'ARTISAN / CRAFTMAN DESIGN | GUILLAUME HINFRAY



CARACTÉRISTIQUES TECHNIQUES

Plateau : Bois massif et multiplis plaqué Chêne. Caisse de tiroir en mélaminé. Selon le modèle, soit avec tiroir, soit avec abattant, soit avec tiroir et abattant push-pull
 Piètement : Verre blindé trempé JPP 12 mm
 Finition bois : Teinte hydro (à base d'eau et sans solvant) toucher ciré coloris Chêne Clair ou Ébène

TECHNICAL CHARACTERISTICS

Table top: Solid wood and oak-veneered plywood. Melamine drawer box. Depending on model, either with drawer, with flap or with drawer and push-pull flap
Feet: JPP 12 mm tempered safety glass
Wood finish: Hydro stain (water-based, solvent-free), waxed touch Light Oak or Ebony color

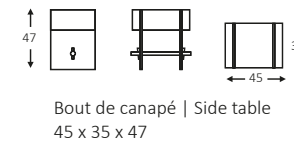

Bout de canapé | Side table
45 x 35 x 47

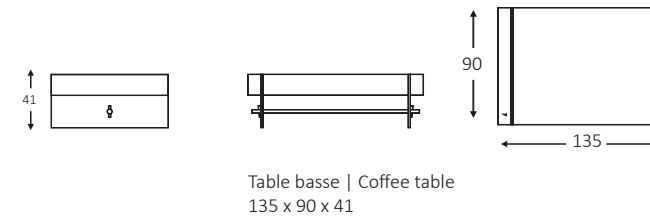

Table basse | Coffee table
135 x 90 x 41

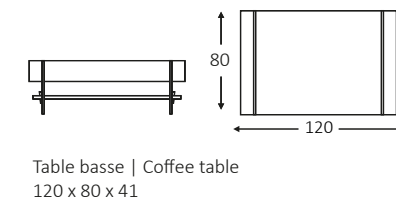
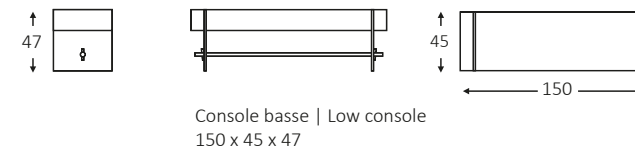
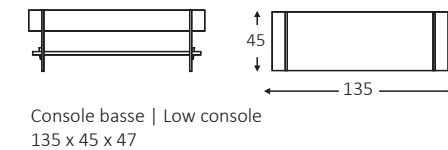

Table basse | Coffee table
120 x 80 x 41



Console basse | Low console
150 x 45 x 47



Console basse | Low console
135 x 45 x 47

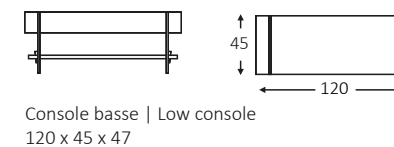

Console basse | Low console
120 x 45 x 47

ELSA | DESIGN GUILLAUME HINFRAY



CARACTÉRISTIQUES TECHNIQUES

Recouvrement : Tous les tissus et cuirs de la collection Duvivier Canapés sauf Antika

Assise : Amovible et déhoussable. Mousse PU HR tri-densité 40,30 & 22 souple kg/m³

Dossier : Amovible et déhoussable. Mousse PU HR bi-densité 25 & 25 souple kg/m³ recouverte d'une fine couche de dacron

Polochon accoudoir : Amovible et déhoussable. Mousse PU HR bi-densité 25 & 35 kg/m³ recouverte d'une fine couche de dacron

Structure : Traverses en hêtre massif et panneaux en bois multiplis recouverts de mousse polyuréthane

Suspension : Ressorts acier inoxydable montés sur rotules et mousse polyuréthane haute densité

Piètement : Socle en hêtre massif recouvert du revêtement de recouvrement choisi

TECHNICAL CHARACTERISTICS

Upholstery: All the leathers and fabrics from the Duvivier Canapés collection except Antika

Seat: Both cushions and covers can be removed. HR PU foam, tripple-density 40, 30 & 22 soft kg/m³

Back: Both cushions and covers can be removed. HR PU foam, bi-density 25 & 25 soft kg/m³ covered with a dacron layer sheet

Duffel cushion: Both cushions and covers can be removed. Bi-density PU HR foam 25 & 35 kg/m³ covered with a dacron layer sheet

Structure: Cross bars made of solid beech wood, side panels made of beech plywood covered with PU foam

Suspension: Stainless steel springs mounted in rubber struts under layers of felt and high density PU foam

Feet: Solid beech base covered with the chosen upholstery covering

DIMENSION | SIZE

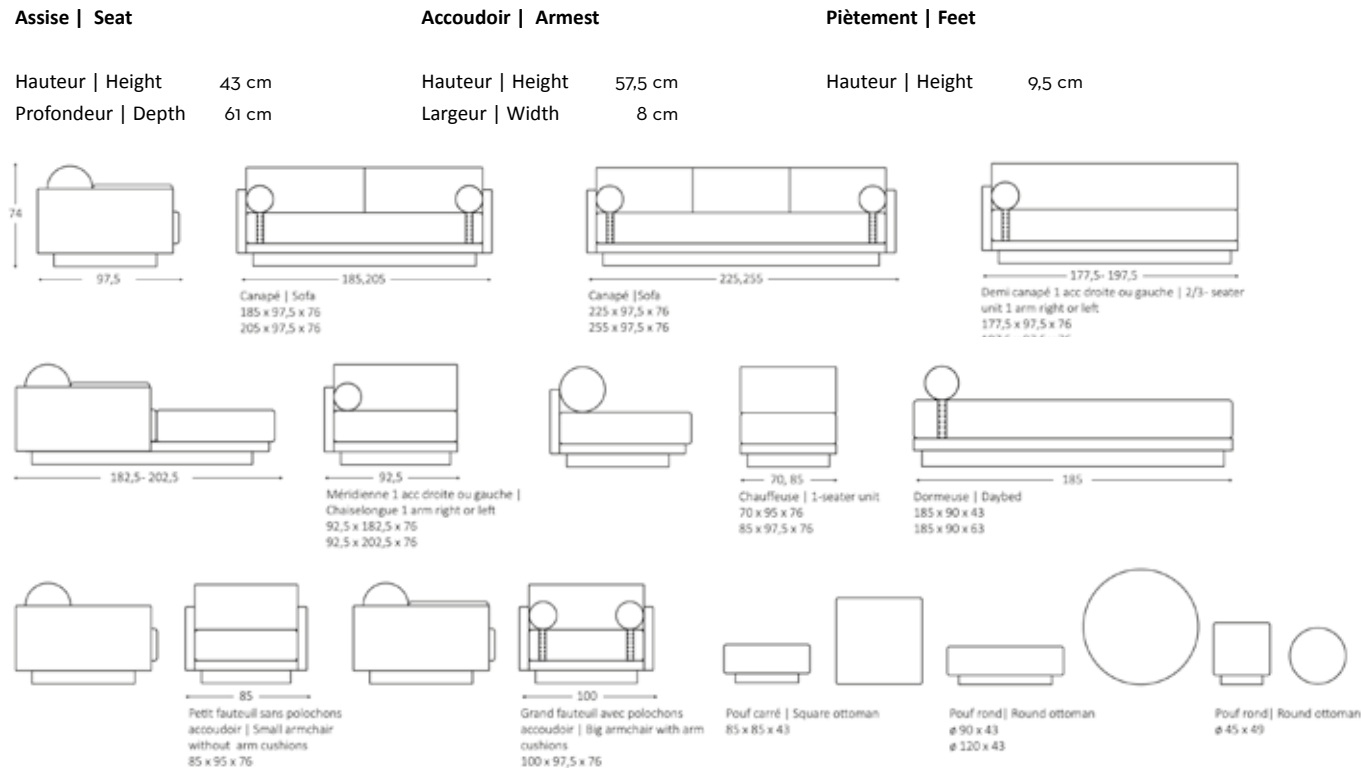

ÉMILE | DESIGN GUILLAUME HINFRAY



CARACTÉRISTIQUES TECHNIQUES

Recouvrement assise, tête et gainage accoudoirs : Seulement les cuirs Boxcalf et Anilcalf de la collection Duvivier Canapés

Tête : Coussin amovible et déhoussable, mélange de plumes, fibres polyester et flocons de mousse dans une housse de coton

Structure : Chêne massif teinté chêne type ciré

Assise : Cuir sur feutre pure laine de 3 mm avec film de renforcement entre les deux matières pour assurer le maintien dans le temps. Feutre de laine disponible en 2 coloris (Marron glacé et Graphite)

TECHNICAL CHARACTERISTICS

Upholstery of the seat, armrest and headrest: Only Boxcalf and Anilcalf leathers from the Duvivier Canapés collection

Headrest: Both cushion and cover can be removed. Blend of feathers, polyester fibres and foam particles in a cotton slipcover

Structure: Solid oak, stained oak hand waxed type

Seat: Leather, lined with a 3mm pure wool felt and consolidated for a long term resistance. Wool felt available in 2 colors (Marron glacé and Graphite)

DIMENSION | SIZE

Assise Seat		Accoudoir Armrest		Piètement Feet	
Hauteur Height	33 cm	Hauteur Height	46 cm	Hauteur Height	42 cm
		Largeur Width	10 cm		

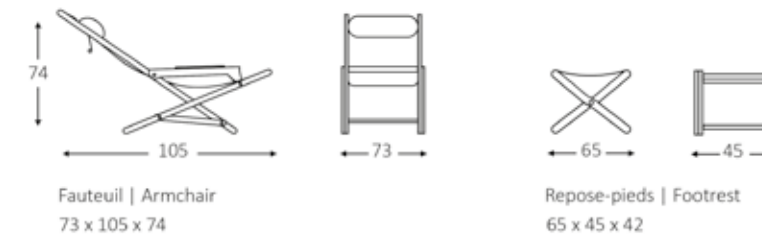

FLORE | DESIGN DUVIVIER CANAPÉS



CARACTÉRISTIQUES TECHNIQUES

Structure : Acier laqué RAL8001 brillant ou poudre epoxy Manganèse.
 Patins translucides
 Plateaux verre : Dalle de verre trempé 6 mm (bouts de canapé) ou 8 mm (autres articles), coloris extra-blanc ou fumé gris au choix. Posée sur un élément de protection incolore
 Plateaux bois : MDF placage chêne finition noyer
 NB : La table 100x100 est testée pour une charge statique de 40 kg maximum

TECHNICAL CHARACTERISTICS

Structure: Glossy RAL8001 lacquered steel or Manganese epoxy powder.
 Translucent pads
 Glass shelves: Clear or smoked-grey coloured 6mm thick (side tables) or 8mm (all other articles) toughened glass. Placed on transparent protection pads.
 Wooden shelves: Oak veneered MDF Walnutt colour
 NB: Table dim. 100x100 cm structure can support a maximum static load up to 40 kg



Bouts de canapé (2 plateaux) | Sidetables
 (2 shelves)
 40 x 40 x 38
 50 x 50 x 45

Tables basses carrées | Square coffee tables
 100 x 100 x 38
 120 x 120 x 38



Table basse rectangulaire | Rectangular coffee table
 120 x 80 x 38

Tablette | Pull-up table
 40 x 30 x 50



Console (2 plateaux) | Console (2 shelves)
 130 x 36 x 88

GAËL | DESIGN DUVIVIER CANAPÉS



CARACTÉRISTIQUES TECHNIQUES

Pieds : Merisier massif teinté chêne
 Plateau : Merisier massif teinté chêne

TECHNICAL CHARACTERISTICS

Feet: Solid cherry wood stained oak
 Top: Solid cherry wood stained oak

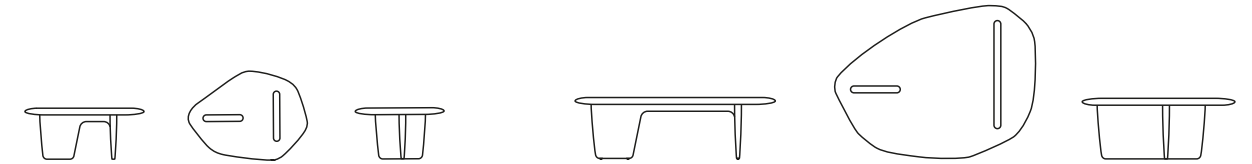

Petite table basse | small coffee table
 71 x 58 x 26

Grande table basse | Large coffee table
 117 x 76 x 31

GUSTAVE | DESIGN DUVIVIER CANAPÉS



CARACTÉRISTIQUES TECHNIQUES

Recouvrement : Tous les cuirs de la collection Duvivier Canapés sauf Antika
 Structure : Chêne massif teinté chêne type ciré sur des patins translucides et discrets

TECHNICAL CHARACTERISTICS

Upholstery: All Duvivier Canapés leathers except Antika
 Structure: Solid stained oak waxed type with translucent and discreet feet pads

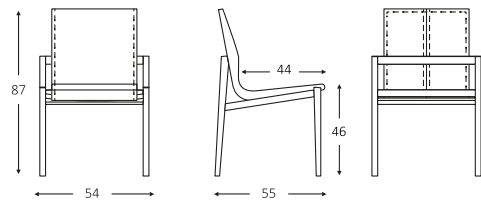

Chaise | Chair
54 x 55 x 87

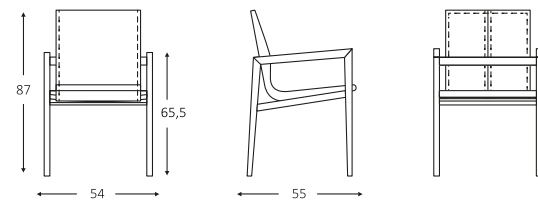

Fauteuil | Armchair
54 x 55 x 87

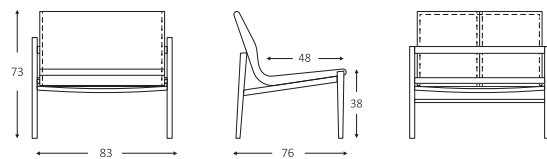

Chaise lounge | Lounge chair
83 x 76 x 87

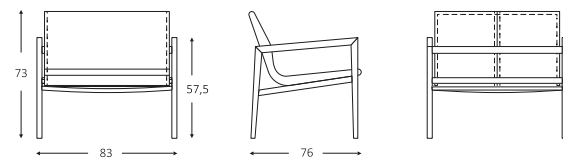

Fauteuil lounge | Lounge Armchair
83 x 76 x 87

HORTENSE | DESIGN DUVIVIER CANAPÉS



CARACTÉRISTIQUES TECHNIQUES

Recouvrement : Tous les tissus et cuirs de la collection Duvivier Canapés sauf Antika
 Assise : Amovible et déhoussable, mousse PU HR bi-densité 19 & 30 kg/m³ dans une housse de coton
 Dossier : Non amovible, non déhoussable, mousse PU HR densité 30 kg/m³
 Structure : Coque en résine polyester et traverses en hêtre massif recouvertes de mousse polyuréthane
 Suspension : Sangles protégées par du feutre
 Piètement : Patins en polymère

TECHNICAL CHARACTERISTICS

Upholstery: All the leathers and fabrics from the Duvivier Canapés collection except Antika
 Seat: Both cushion and cover can be removed. HR PU foam, bi-density 19 et 30 kg/m³ in a cotton slipcover
 Back: Non removable. HR PU foam, density 30 kg/m³
 Structure: Hull in polyester resin and cross bars in solid beech covered with PU foam
 Suspension: Straps protected by a layer of felt
 Feet: Polymer pads

DIMENSION | SIZE

Assise | Seat

Hauteur | Height 38 cm
 Profondeur | Depth 57 cm

Accoudoir | Armrest

Hauteur | Height 57 cm
 Largeur | Width

Piètement | Feet

Hauteur | Height 2 cm



Fauteuil | Armchair
65 x 72 x 70

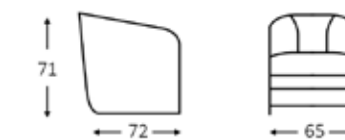

Fauteuil pivotant | Swivel armchair
65 x 72 x 71

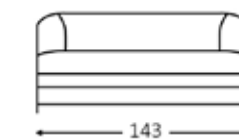

Canapé | Sofa
143 x 72 x 70

JACQUES | DESIGN GUILLAUME HINFRAY



CARACTÉRISTIQUES TECHNIQUES

Recouvrement : Tous les tissus et cuirs de la collection Duvivier Canapés sauf le cuir Antika

Assise : Amovible et déhoussable, mousse PU HR tri-densité 40HG, 40/MHG & 25 kg/m³ recouverte d'une housse de coton

Dossier : Amovible et déhoussable, mélange de plumes, fibres polyester et flocons de mousse dans une housse de coton compartimentée

Structure : Traverses en hêtre massif et panneaux en bois multiplis recouverts de mousse polyuréthane 55 & 65 kg/m³

Extérieur assise : Chêne plaqué sur multiplis cintrable teinté type ciré sur la partie basse. Tissu ou cuir sur la partie haute

Piètement : Chêne massif teinté type ciré

TECHNICAL CHARACTERISTICS

Upholstery: All the fabrics and leathers from the Duvivier Canapés collection except Antika

Seat: Both cushions and covers can be removed. HR PU three density foam 40HG, 40/MHG & 25 kg/m³ with removable cotton slipcover

Back: Both cushions and covers can be removed. Blend of polyester fibres, foam particles & feather in a compartmentalised cotton slipcover

Structure: Cross bars made of solid beech wood, side panels made of beech plywood covered with PU foam 55 & 65 kg/m³

Outer seat : Oak veneer on bendable multi-ply, waxed type on the lower part. Fabric or leather on the upper part

Feet: Stained solid oak hand waxed type finish

DIMENSION | SIZE

Assise | Seat

Hauteur | Height 43 cm : fauteuil - Ø90 | 50cm : Ø45
Profondeur | Depth 61 cm

Accoudoir | Armrest

Hauteur | Height 70 cm
Largeur | Width 6,5 cm

Piètement | Feet

Hauteur | Height 40 cm : fauteuil - Ø45
31 cm : Ø90

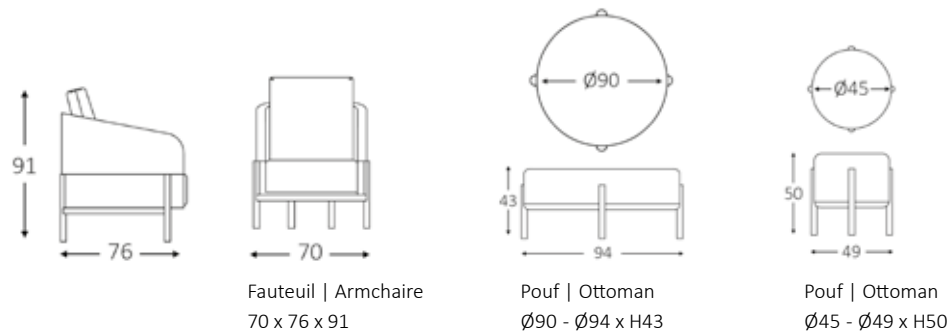

JEAN | DESIGN CHARLOTTE JUILLARD



CARACTÉRISTIQUES TECHNIQUES

Structure : MDF plaqué Noyer teinté Canaletto ou plaqué Chêne ou laqué

Portes : Verre trempé épaisseur 6 mm, structuré clair, lisse clair ou fumé gris. Disponibles également en MDF plaqué Noyer ou MDF plaqué Chêne

Poignées en cuir Boxcalf ou Anilcalf

Etagère : MDF plaqué Noyer ou Chêne

Plateau : Aluminium gainé de cuir Boxcalf ou Anilcalf

Piètement : MDF laqué époxy Noir

TECHNICAL CHARACTERISTICS

Structure : MDF, Walnut veneered (col. Canaletto) or Oak veneered or lacquers

Handles in Boxcalf or Anilcalf leather

Shelf: MDF Walnut or Oak veneered

Tray: Aluminium upholstered in leather Boxcalf or Anilcalf

Base: MDF powder-coated Black color

DIMENSION | SIZE

Assise | Seat

Hauteur | Height 13 cm
Profondeur | Depth 43,5 cm

Tiroir | Height

Hauteur | Height 14 cm

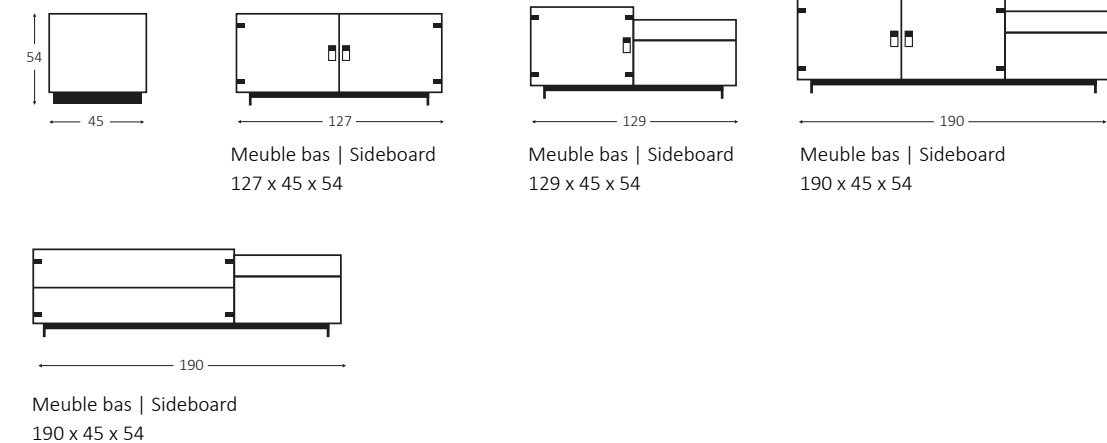

JOSÉPHINE | DESIGN CHARLOTTE JUILLARD



CARACTÉRISTIQUES TECHNIQUES

Recouvrement : Coussins dans tous les tissus souples et tous les cuirs de la collection Duvivier Canapés sauf Antika

Assise : Amovible et déhoussable, mousse PU HR densité 40 kg/m³ recouverte d'un mélange de plumes, fibres polyester et flocons de mousse dans une housse de coton compartimentée

Dossier : Amovible et déhoussable, mousse PU HR bi-densité 19 & 25 kg/m³ recouverte d'un mélange de plumes, fibres polyester et flocons de mousse dans une housse de coton compartimentée

Gainage accoudoir : Cuir tannage végétal coloris Cognac, Noir ou Naturel

Structure : Acier laqué coloris Noir avec cabochons en laiton

Suspension : Cuir tannage végétal coloris Cognac, Noir ou Naturel

TECHNICAL CHARACTERISTICS

Upholstery: All the leathers and fabrics from the Duvivier Canapés collection except Antika

Seat: Both cushions and covers can be removed. HR PU foam, density 40 kg/m³ covered with a blend of feathers, foam particles & polyester fibres in a compartmentalised cotton slipcover

Back: Both cushions and covers can be removed. HR PU foam, bi-density 19 & 25 kg/m³ covered with a blend of feathers, foam particles & polyester fibres in a compartmentalised cotton slipcover

Armrest upholstery: Vegetal tanning leather col. Cognac, Noir or Naturel

Structure: Black color lacquered steel with brass studs

Suspension: Vegetal tanning, full grain, pure aniline leather, col. Cognac, Noir or Naturel

DIMENSION | SIZE

Assise Seat		Accoudoir Armrest		Piètement Feet	
Hauteur Height	41 cm	Hauteur Height	61 cm	Hauteur Height	23 cm avant / front
Profondeur Depth	54 cm	Largeur Width	Ø30 cm		13cm arrière / back

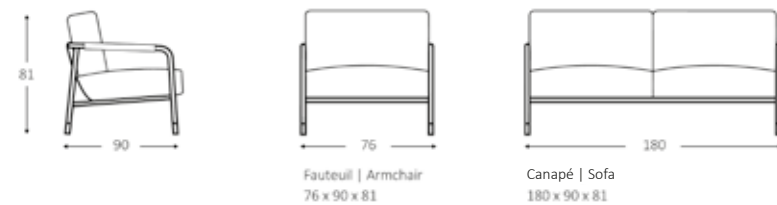

JULES | DESIGN CHARLOTTE JUILLARD



CARACTÉRISTIQUES TECHNIQUES

Recouvrement : Tous les tissus souples et les cuirs Boxcalf, Nappaline et Anilcalf de la collection Duvivier Canapés

Assise : Amovible et déhoussable, mousse PU HR tri-densité 18, 40 & 45 kg/m³ recouverte d'une housse de coton

Dossier : Amovible et déhoussable, mélange de plumes, fibres polyester et de flocons de mousse dans une housse de coton compartimentée

Structure : Traverses en hêtre massif et panneaux en bois multiplis recouverts de mousse polyuréthane

Piètement : Noyer massif teinté Canaletto ou Chêne massif

TECHNICAL CHARACTERISTICS

Upholstery: All supple fabrics and Boxcalf, Nappaline and Anilcalf leathers from the Duvivier Canapés collection

Seat: Both cushions and covers can be removed. HR PU foam, tri-density 18, 40 & 45 kg/m³ in a cotton slipcover

Back: Both cushions and covers can be removed. Blend of polyester fibres, foam particles and feathers in a compartmentalised cotton slipcover

Structure: Cross bars made of solid beechwood, side panels made of beech plywood and MDF covered with PU foam

Feet: Solid walnut col. Canaletto, or solid oak

DIMENSION | SIZE

Assise Seat		Accoudoir Armrest		Piètement Feet	
Hauteur Height	44 cm	Hauteur Height	69 cm	Hauteur Height	16,5 cm
Profondeur Depth	grande / big : 68 cm petite / small : 60 cm	Largeur Width	18 cm		

Fauteuil Armchair 99 x 97/105 x 90 107 x 97/105 x 90	Canapé Sofa 190 x 97/105 x 90 210 x 97/105 x 90	Fauteuil Armchair 99 x 97/105 x 90 107 x 97/105 x 90	Angle Corner unit 95 x 95 x 90 103 x 103 x 90	Demi canapé droite ou gauche 2-seater unit right or left 170 x 97/105 x 90 190 x 97/105 x 90 210 x 97/105 x 90

Méridienne droite ou gauche Chaiselongue right or left 170 x 97/105 x 90 200 x 97/105 x 90	Demi Toi&Moi Toi&Moi single unit 97 x 97 x 90 103 x 103 x 90	Demi fauteuil droite ou gauche Single seater unit with one arm right or left 97 x 97 x 90 107 x 105 x 90	Chauffeuse 1 seater unit 85 x 97/105 x 90	Coussin Cushion 50 x 50 60 x 30 60 x 40	Pouf Ottoman 97 x 97 x 45 97 x 65 x 45

JULES (TABLES / COFFEE TABLES) | DESIGN CHARLOTTE JUILLARD



CARACTÉRISTIQUES TECHNIQUES

Structure : Noyer massif teinté Canaletto ou Chêne massif
 Plateau haut : Dalle en verre trempé épaisseur 10 mm, clair extra-blanc ou fumé gris
 Plateau bas : MDF gainé de cuir Boxcalf ou Anilcalf ou MDF plaqué Chêne ou MDF plaqué Noyer teinté Canaletto

TECHNICAL CHARACTERISTICS

Structure: Solid walnut col. Canaletto or solid oak
 Top shelf: Toughened glass, 10 mm thick, clear or smoked grey
 Bottom shelf: Oak veneered MDF, or Walnut veneered MDF col. Canaletto, or MDF upholstered in leather Boxcalf or Anilcalf



Séparateurs | Separators

92 x 92 x 41
 100 x 100 x 41
 92 x 50 x 41
 100 x 50 x 41

Tables basses | Coffee tables

50 x 50 x 41
 100 x 50 x 41
 120 x 50 x 41
 120 x 90 x 41

MARIA | DESIGN DUVIVIER CANAPÉS



CARACTÉRISTIQUES TECHNIQUES

Recouvrement : Tous les tissus et cuirs de la collection Duvivier Canapés sauf Welsh et Antika
 Structure : Mousse moulée sur ossature métallique
 Suspension : Sangles
 Piètement : Hêtre massif teinté

TECHNICAL CHARACTERISTICS

Upholstery: All the leathers and fabrics from the Duvivier Canapés collection except Welsh and Antika
 Structure: Moulded foam on metal framework
 Suspension: Straps
 Feet: Solid beechwood

DIMENSION | SIZE

Assise | Seat

Hauteur | Height 46 cm
 Profondeur | Depth 45 cm

Accoudoir | Armrest

Hauteur | Height 61 cm
 Largeur | Width 3 cm

Piètement | Feet

Hauteur | Height 38 cm

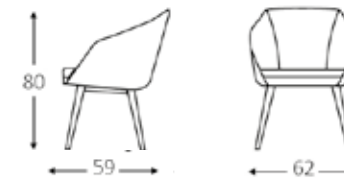

Chaise | Chair
 62 x 59 x 80

MONTSOREAU | DESIGN R&D DUVIVIER CANAPÉS



CARACTÉRISTIQUES TECHNIQUES

Structure : Chêne massif teinté
 Plateau, niche et tiroir : Bois MDF plaqué chêne teinté
 Dessus cuir : Cuir pleine fleur Boxcalf ou Anilcalf

TECHNICAL CHARACTERISTICS

Structure: Stained solid oak
 Top, niche shelf and drawer: Oak-veneered MDF
 Leather panel centre top: Full grain leather Boxcalf or Anilcalf collection

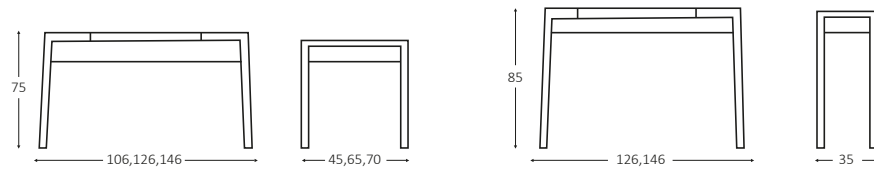

Bureaux | Desks
 106 x 45 x 75
 126 x 65 x 75
 146 x 70 x 75

Consoles
 126 x 35 x 85
 146 x 35 x 85

SERGE | DESIGN PIERRE GONALONS



CARACTÉRISTIQUES TECHNIQUES

Recouvrement : Tous les tissus et cuirs de la collection Duvivier Canapés sauf Antika
 Coussin assise : Amovible et déhoussable, mousse PU HR tri-densité 40HG, 40/MHG & 25 kg/m³ recouverte d'une housse de coton
 Dossier : Non amovible et non déhoussable, mousse PUHR densité 45 kg/m³
 Structure des assises : Traverses en hêtre massif et panneaux en bois multiplis recouverts de mousse polyuréthane
 Structure des tables basses : Panneaux en bois multiplis plaqués Noyer teinté Canaletto ou Chêne et recouverts de mousse. Non amovible et non déhoussable, mousse PU HR densité 50 kg/m³
 Piètement : Massif et multiplis plaqué Noyer teinté Canaletto ou plaqué Chêne

TECHNICAL CHARACTERISTICS

Upholstery: All the leathers and fabrics from the Duvivier Canapés collection except Antika
 Seat: Detachable and removable, HR PU three density foam 40HG, 40/MHG & 25 kg/m³ with removable cotton slipcover
 Back: Non detachable et non removable, HR PU foam 45 kg/m³
 Structure of seating products: Cross bars made of solid beech wood, side panels made of beech plywood covered with PU foam
 Structure of coffee tables: Side panels made of beech plywood Canaletto stained walnut or light stained oak veneered wood. Non removable nor detachable HR PU foam cover 50kg/ m³
 Feet: Solid wood and plywood, Canaletto stained walnut or oak veneered wood

DIMENSION | SIZE

Assise Seat		Accoudoir Armrest		Piètement Feet	
Hauteur Height	43 cm	Hauteur Height	70 cm	Hauteur Height	7/4 cm
Profondeur Depth	57 cm	Largeur Width	18 cm		

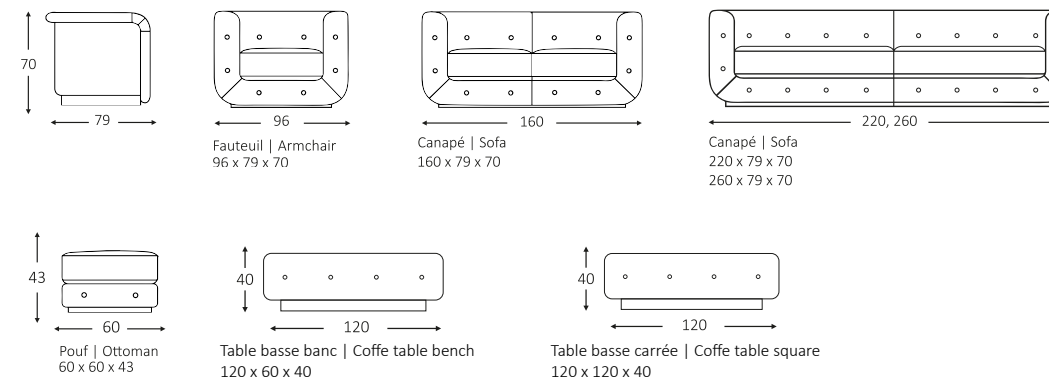

SYLPHIDE | DESIGN R&D DUVIVIER CANAPÉS



CARACTÉRISTIQUES TECHNIQUES

Recouvrement : Tous les tissus et cuirs de la collection Duvivier Canapés
 Assise : Non amovible et non déhoussable, mousse PU HR densité 36 kg/m³ dans une housse de coton
 Dossier : Non amovible et non déhoussable, mousse PU HR densité 30 kg/m³ dans une housse de coton
 Accoudoirs : Accoudoirs métalliques gainés de cuir (tous les cuirs de la collection Duvivier Canapés mais pas de tissu) ou accoudoirs Hêtre massif teinté
 Structure : Traverses en hêtre massif et panneaux en bois multiplis recouverts de mousse polyuréthane
 Suspension : Ressorts acier inoxydable montés sur rotules et mousse polyuréthane haute densité
 Piètement : Hêtre massif teinté

TECHNICAL CHARACTERISTICS

Upholstery: All the leathers and fabrics from the Duvivier Canapés collection
 Seat: Cannot be detached or uncovered. HR PU foam, density 36 kg/m³ in a cotton slipcover
 Back: Cannot be detached or removed, HR PU foam, density 30 kg/m³ in a cotton slipcover
 Armrest: Metal covered with leather from the Duvivier Canapés collection (no fabric) or stained beechwood
 Structure: Cross bars made of solid beechwood, side panels made of beech plywood covered with PU foam
 Suspension: Stainless steel springs mounted in rubber struts under layers of felt and high density PU foam
 Feet: Solid beechwood

DIMENSION | SIZE

Assise | Seat

Hauteur | Height 44 cm
 Profondeur | Depth 57 cm

Accoudoir | Armrest

Hauteur | Height 59 cm
 Largeur | Width 7 cm

Piètement | Feet

Hauteur | Height 16 cm

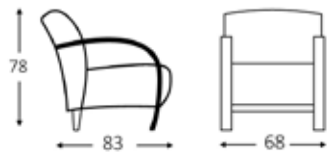

Accoudoirs cuir | Leather armrests Fauteuil | Armchair 68 x 83 x 78

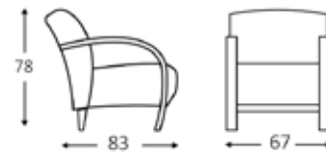

Accoudoirs bois | Wood armrests Fauteuil | Armchair 67 x 83 x 78

TRIOLET | DESIGN DUVIVIER CANAPÉS



CARACTÉRISTIQUES TECHNIQUES

Structure : Piètement chêne massif
 En option : Un pied et insert plateau gainé de cuir pleine fleur collection Boxcalf ou Anilcalf
 Plateau : Plateau en bois MDF laqué ou bois MDF plaqué chêne
 En option : Dessus en verre trempé, épaisseur 6 mm

TECHNICAL CHARACTERISTICS

Structure: Legs in solid oak
 Option: 1 leg and inset upholstered in full grain leather from the Boxcalf collection or the Anilcalf collection
 Top: Lacquered MDF or MDF wood oak veneer
 Option: Protective glass top, in clear toughened glass, 6 mm thick

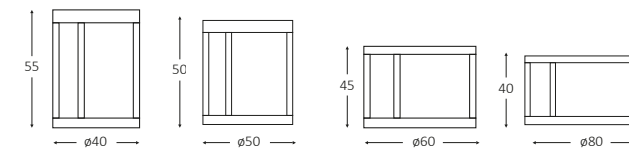

Guéridons | Side tables

Tables basses | Coffee tables

DUVIVIER CANAPÉS

SIÈGE ET ATELIERS /
HEADQUARTER AND WORKSHOPS
CDHC Productions
86350, Usson-du-Poitou, France
+33(0)5 49 36 10 00
contact@duviviercanapes.com
duviviercanapes.com
App Duvivier Canapés | Apple Store & Google Play

Duvivier Canapés - Showroom
27 Rue Mazarine - 75006 Paris
+33(0)1 43 25 55 00
contact@duviviercanapes.com

DUVIVIER CANAPÉS — PARTENAIRES / *PARTNERS*
Points de vente sur duviviercanapes.com /
Points of sales on duviviercanapes.com

DIRECTION ARTISTIQUE / *CREATIVE DIRECTION*
Guillaume Hinfray

CRÉATION & GRAPHISME / *CREATION & ART DIRECTION*
EWmp - Quentin Défossé

PORTRAITS DE COLLECTIONS / *PORTRAITS OF COLLECTIONS*
Arthur Duthoit

REMERCIEMENTS / *THANKS*
La Galerie Africaine
La Maison Disderot
Toulemonde Bochart
Eric Schenker





FAIT MAIN EN FRANCE
MADE BY HAND IN FRANCE

duviviercanapes.com | App Duvivier Canapés | Apple Store & Google Play